

KaVo Elektromotorsystem

Inhaltsverzeichnis

Vor dem Start	2
A-dec 332/333/334/335/ 336/342/Performer B	2
A-dec 532B/533B/541B	8
A-dec 532A/533A/541A/542A	26
Einstellen und Testen	33
EMC-703-Statusleuchte	33
Aufsichtsbehördliche Angaben und Garantie	36

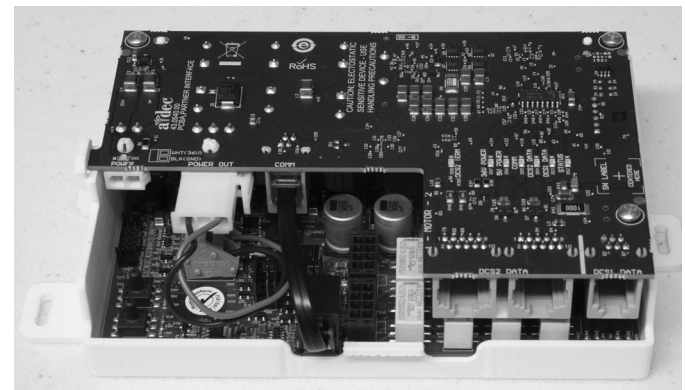
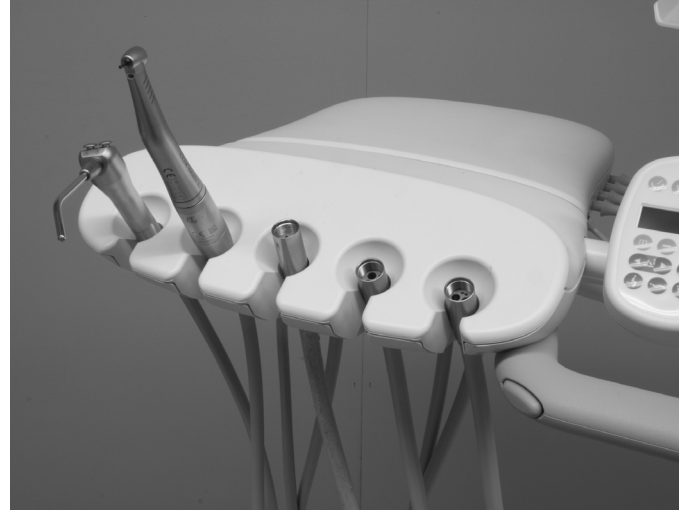

In diesem Dokument beschriebene Produktmodelle und Produktversionen

Modelle	Versionen	Beschreibung
332/333/336/342	A	Zahnarzttelement
334/335	A/B	Zahnarzttelement
532/533/541	A/B	Zahnarzttelement
542	A	Zahnarzttelement
Performer®	B	Zahnarzttelement

Vor dem Start

Wichtige Informationen



HINWEIS KaVo Elektromotoren sind nur mit den folgenden überarbeiteten Versionen des A-dec-Touchpads kompatibel:

- 300 deluxe-Touchpad Rev G oder neuere Version
- 500 deluxe plus-Touchpad

Empfohlene Werkzeuge

- Kreuzschlitzschraubendreher
- Sechskantschlüsselsatz
- Antistatikarmband
- Seitenschneider
- Gefäßklemmen

Installationsanweisungen nach Systemfamilie

Rufen Sie den Abschnitt auf, in dem Ihr System beschrieben wird:

A-dec 332/333/334/335/336/342/Performer B .. 2

A-dec 532B/533B/541B 8

A-dec 332/333/334/335/ 336/342/Performer B

Entfernen der Abdeckungen



VORSICHT Wenn Sie die Stromversorgung vor Beginn dieses Verfahrens nicht abschalten oder trennen, kann dies einen Stromschlag verursachen.

1. Trennen Sie das System von der Stromversorgung.



VORSICHT Achten Sie beim Entfernen oder Ersetzen von Abdeckungen darauf, keine Kabel oder Schläuche zu beschädigen. Stellen Sie nach dem Wiederanbringen sicher, dass die Abdeckung fest sitzt.

2. Entfernen Sie die Abdeckungen des Zahnarztelements.
 - (1) Entfernen Sie die Schraube der hinteren Abdeckung mithilfe eines 7/64-Zoll-Sechskantschlüssels.
 - (2) Entfernen Sie die hintere Abdeckung.
 - (3) Lockern Sie die Schrauben der vorderen Abdeckung mithilfe eines 7/64-Zoll-Sechskantschlüssels.
 - Traditional (herkömmlich): Entfernen Sie die vordere Abdeckung.
 - Continental®: Heben Sie die vordere Abdeckung ab.
3. Installieren Sie das deluxe-Touchpad und die Continental-Spannerbaugruppe, falls erforderlich. Folgen Sie den Anweisungen, die diesen Komponenten beiliegen.

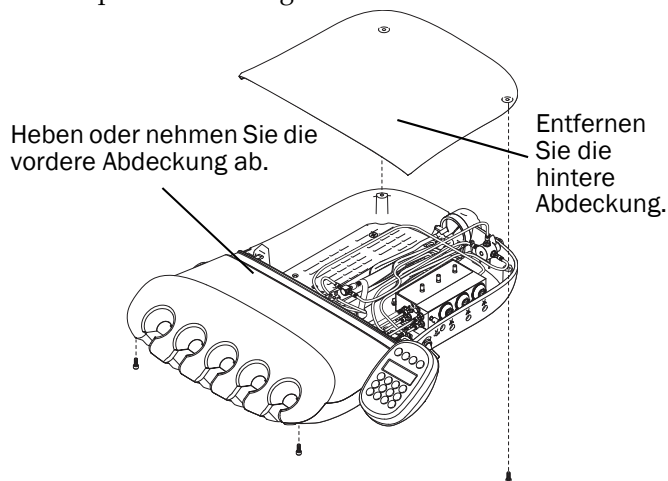

Installieren der Handstückschläuche

332/334/336/342/Performer B 3

333/335 3

332/334/336/342/Performer B

1. Führen Sie die Schläuche durch den Boden der Steuerkopfplatte aufwärts und in den Steuerkopf.
2. Bringen Sie einen Kabelbinder für die Zugentlastung an. Der Kabelbinder sollte lose genug sitzen, um später eine Anpassung der Schlauchposition zu ermöglichen.
3. Passen Sie die Schlauchlänge so an, dass die Schläuche mit dem Spritzenschlauch auf gleicher Höhe hängen.
4. Ziehen Sie den Kabelbinder fest, um die Schläuche in Position zu halten.

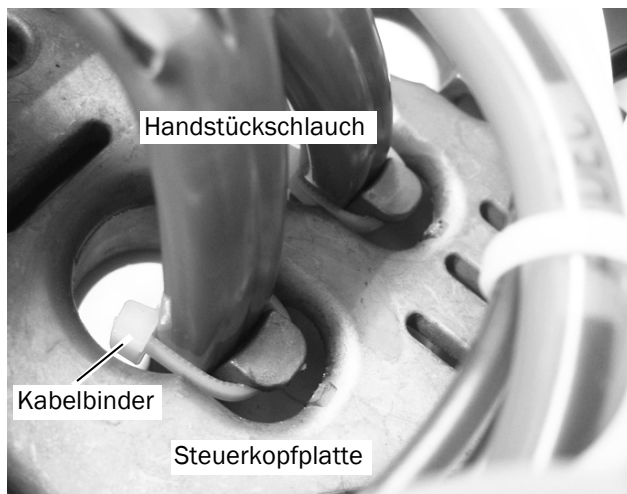

HINWEIS Ziehen Sie die Kabelbinder nicht zu fest um die Handstückschläuche, da andernfalls Luft- und Wasserdurchfluss beeinträchtigt werden können.

Nächster Schritt

Fortfahren mit „Anschließen der Handstückschläuche an den Steuerblock“ auf Seite 5.

333/335

1. Ziehen Sie den Tropfschutz von der vorderen Abdeckung herunter, um auf die Schläuche zugreifen zu können.

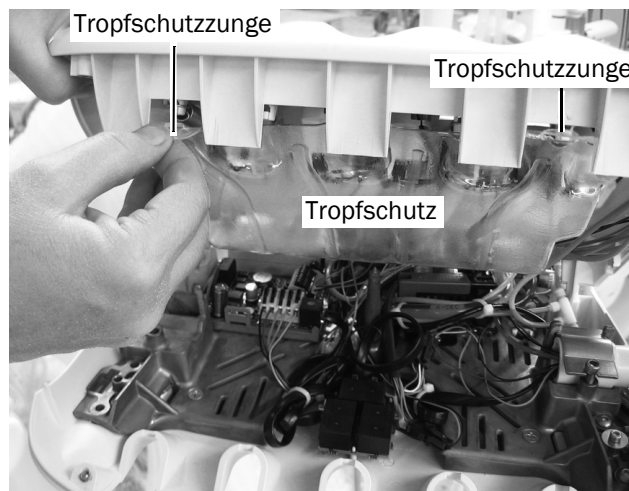

2. Entfernen Sie den Spannerhaken. Stecken Sie die Handstückschläuche in das Spannerrohr ein, und führen Sie sie in den Steuerkopf.
3. Drücken Sie die Handstückschläuche in den Spannerhaken. Passen Sie die Länge so an, dass die Schläuche mit dem Spritzschlauch auf gleicher Höhe hängen.
4. Bringen Sie die schwarze Kabelhülse und den Kabelbinder an.
5. Ziehen Sie an den Schläuchen, bis der Kabelbinder die Kabelhülse berührt.
6. Bringen Sie den Spannerhaken erneut an.

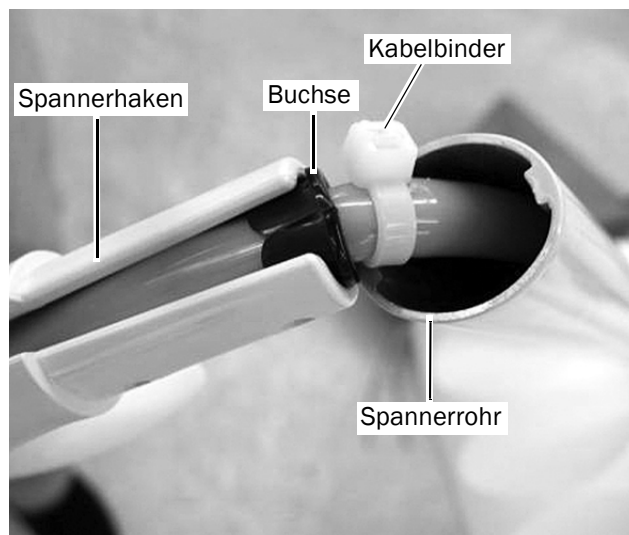

7. Sichern Sie die Schläuche mit einem Kabelbinder am Tropfschutzkanal. Achten Sie darauf, eine Wartungsschleife stehen zu lassen, sodass die Schläuche nicht eingeknickt werden. Schneiden Sie das überstehende Ende des Kabelbinders ab, wenn Sie fertig sind.



HINWEIS Ziehen Sie die Kabelbinder nicht zu fest um die Handstückschläuche, da andernfalls Luft- und Wasserdurchfluss beeinträchtigt werden können.

8. Bringen Sie den Tropfschutz wieder an der vorderen Abdeckung an.

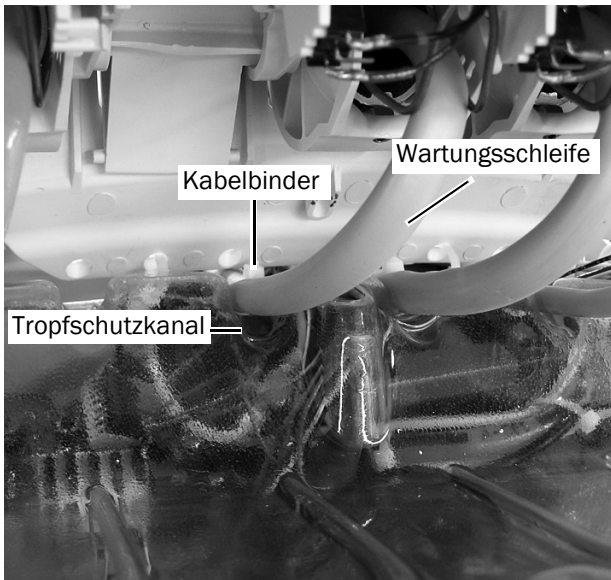

Nächster Schritt

Fortfahren mit „Anschließen der Handstückschläuche an den Steuerblock“ auf Seite 5.

Anschließen der Handstückschläuche an den Steuerblock



VORSICHT Achten Sie darauf, dass bei der Verlegung von Schläuchen und Kabeln zum Steuermodul keine Metallteile über das Modul geführt werden. Wenn Metallteile das Steuermodul berühren, kann es zu Schäden an der Platine und den elektrischen Komponenten kommen.

Machen Sie sich mithilfe des nachstehenden Ablaufdiagramms mit den Schlauch- und Kabelanschlüssen vertraut, bevor Sie das Handstück anschließen.

EMC-703 an A-dec 332/333/334/335/336/342/Performer B Ablaufdiagramm

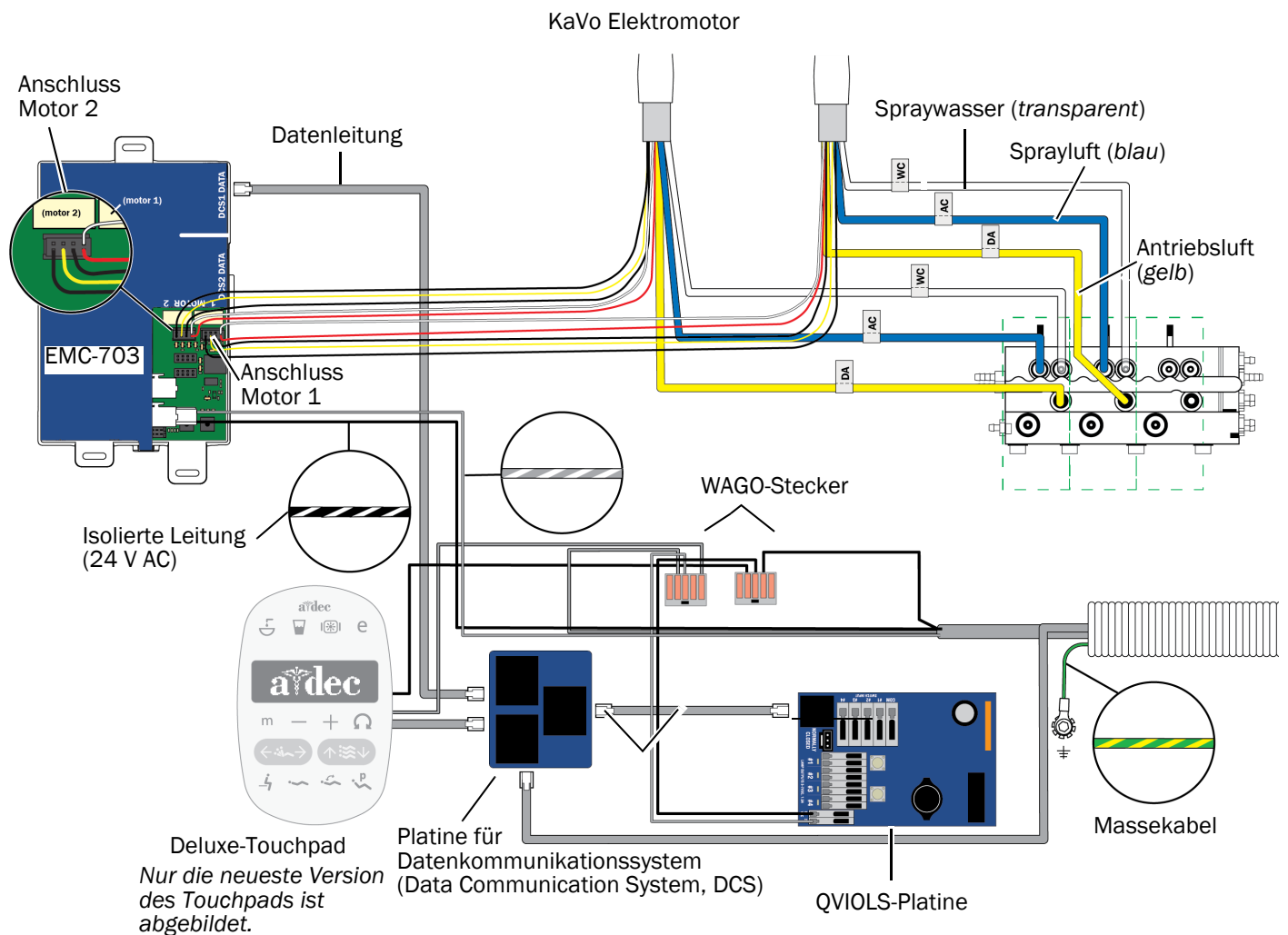



ACHTUNG Platinen sind empfindlich gegenüber statischer Elektrizität. Beim Berühren einer Platine oder beim Herstellen von Verbindungen mit einer Platine sind Vorsichtsmaßnahmen zum Schutz vor elektrostatischer Entladung (ESD) zu treffen. Platinen dürfen nur durch einen Elektriker oder eine qualifizierte Fachkraft installiert werden.

1. Befestigen Sie ein Antistatikband an Ihrem Handgelenk und das andere Ende an einem Erdungspunkt des Steuerkopfes.
2. Öffnen Sie den Verriegelungsschieber, und verbinden Sie die Schläuche des Handstücks mit den entsprechenden Positionen am Steuerblock.
 - Gelber Schlauch an Antriebsluft-Anschluss.
 - Blauen Schlauch an den Sprayluft-Anschluss.
 - Transparenten Schlauch an Spraywasser-Anschluss.



HINWEIS Schneiden Sie die Handstückschläuche nicht zu. Wickeln Sie die Schläuche im Steuerkopf für die spätere Nutzung und Wartung vorsichtig auf.

3. Schließen Sie den Verriegelungsschieber.

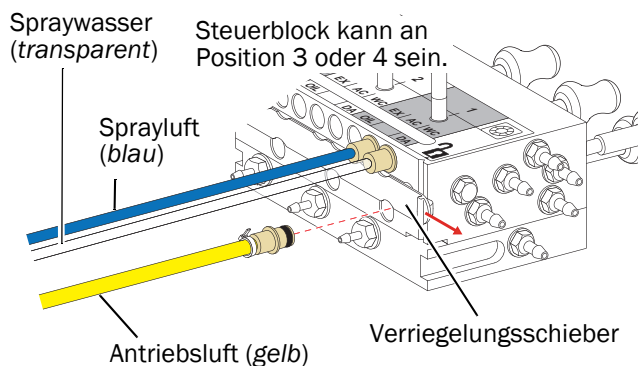

Installieren des Steuermoduls und Anschließen der Kabel

1. Positionieren Sie das Steuermodul im hinteren Teil des Steuerkopfes.
2. Befestigen Sie das Steuermodul mit zwei Schneidschrauben am Steuerkopf.

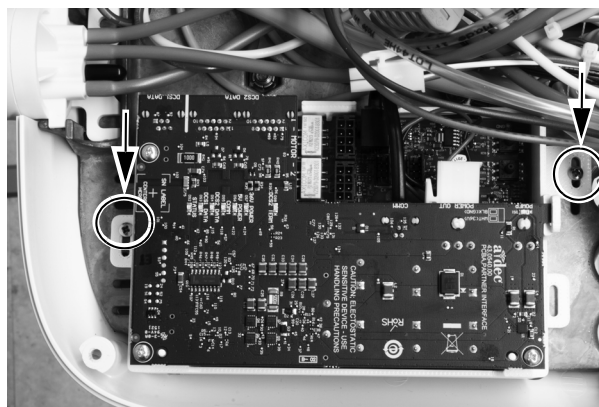

3. Schließen Sie die Datenleitung an das Steuermodul und das Datenkommunikationssystem (DCS) an.

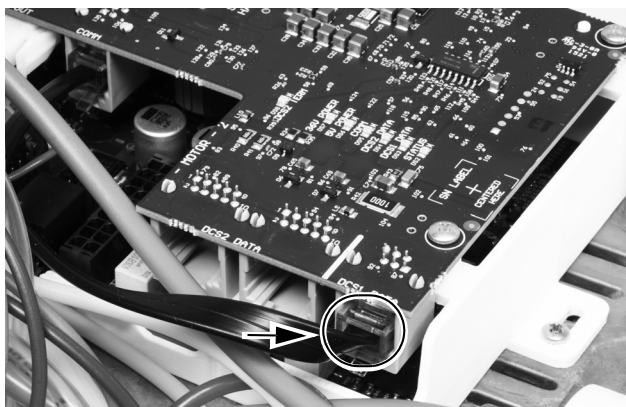

4. Schließen Sie die Stromversorgung an.

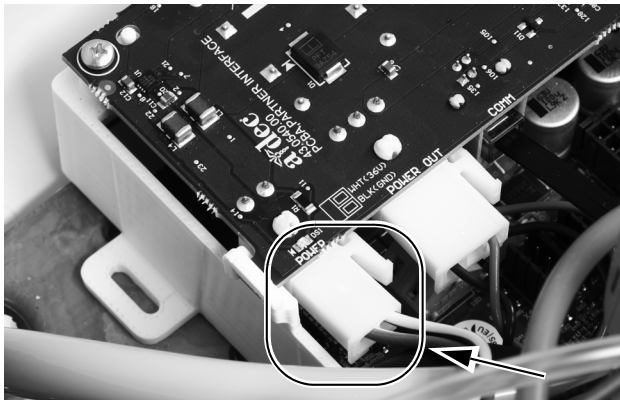

5. Schließen Sie die Kabelverbindungen des Elektromotors an ihren entsprechenden Positionen am Steuermodul an.



HINWEIS Verwenden Sie für einen einzelnen Motor am KaVo-Steuermodul die Anschlüsse „Motor 1“. Wenn Sie zwei Motoren installieren, verwenden Sie die Anschlüsse „Motor 1“ für den ersten Motor und die Anschlüsse „Motor 2“ für den zweiten Motor.

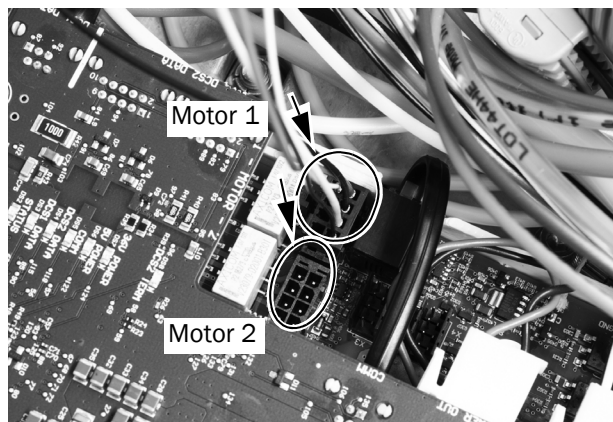

6. Befestigen Sie die Zugentlastung mit der vorgesehenen Schraube.



Programmieren des A-dec 300 Deluxe-Touchpad



1. Schalten Sie die Stromversorgung zum System ein.
2. Um **System Setup** aufzurufen, halten Sie gleichzeitig die Tasten **m** und **e** drei Sekunden lang gedrückt; drücken Sie anschließend auf **→**.



HINWEIS Über die Tasten Minus **—** und Plus **+** können Sie die Menüoptionen ändern. Drücken Sie **→**, um eine Option auszuwählen.

3. Wählen Sie im Menü **System Setup** die Option **Handpieces**.
4. Wählen Sie **Holder Setup**.
5. Traditional-Systeme: Heben Sie den Motor an. Continental-Systeme: Ziehen Sie den Spanner nach vorn.
6. Wählen Sie **Electric**.
7. Wählen Sie **Motor Number 1** (Position 1 auf dem Steuermodul).
8. Wählen Sie den Motortyp.
9. Geben Sie die Länge des installierten Kabels an, und speichern Sie die Einstellungen. Sie hören drei Signaltöne. Ziehen Sie den Spanner wieder nach hinten, bzw. bringen Sie den Motor wieder in seinen Halter.
10. Wenn Sie Systeme konfigurieren, die über zwei Elektromotoren verfügen, wiederholen Sie die Schritte 3 bis 9, und wählen Sie Motornummer 2.
11. Drücken Sie **←**, bis das A-dec-Logo angezeigt wird. Sie befinden sich nicht mehr im Menü **System Setup**.

Nächster Schritt

Fortfahren mit „Einstellen und Testen“ auf Seite 33.

A-dec 532B/533B/541B

Ausschalten der Stromversorgung



VORSICHT Wenn Sie die Stromversorgung vor Beginn dieses Verfahrens nicht abschalten oder trennen, kann dies einen Stromschlag verursachen.

1. System mit dem Hauptschalter ausschalten.



HINWEIS Der Hauptschalter für das Modell 541 befindet sich unter der Arbeitsfläche.



Vorbereitende Schritte für das System

532B	8
533B	11
541B	15

532B

1. Drehen Sie das Touchpad zur Seite.





VORSICHT Achten Sie beim Entfernen und Wiederanbringen von Abdeckungen darauf, keine Kabel oder Schläuche zu beschädigen. Stellen Sie nach dem Wiederanbringen sicher, dass die Abdeckungen fest sitzen.

- Öffnen Sie die Abdeckung auf der Rückseite des Steuerkopfes durch Schieben.

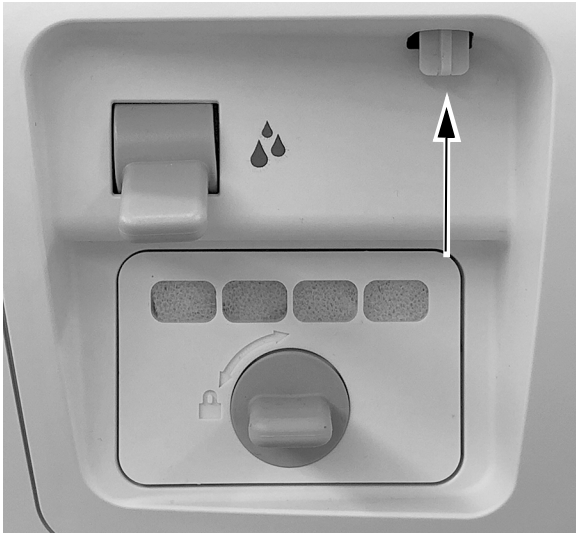

- Nehmen Sie die Abdeckung vom Steuerkopf ab.



ACHTUNG Platinen sind empfindlich gegenüber statischer Elektrizität. Beim Berühren einer Platine oder beim Herstellen von Verbindungen mit einer Platine sind Vorsichtsmaßnahmen zum Schutz vor elektrostatischer Entladung (ESD) zu treffen. Platinen dürfen nur durch einen Elektriker oder eine qualifizierte Fachkraft installiert werden.

- Befestigen Sie ein Erdungsband an Ihrem Handgelenk und verbinden Sie das andere Ende mit der Erdungslasche, die am Spülumschalter auf der Rückseite des Steuerkopfes angebracht ist.

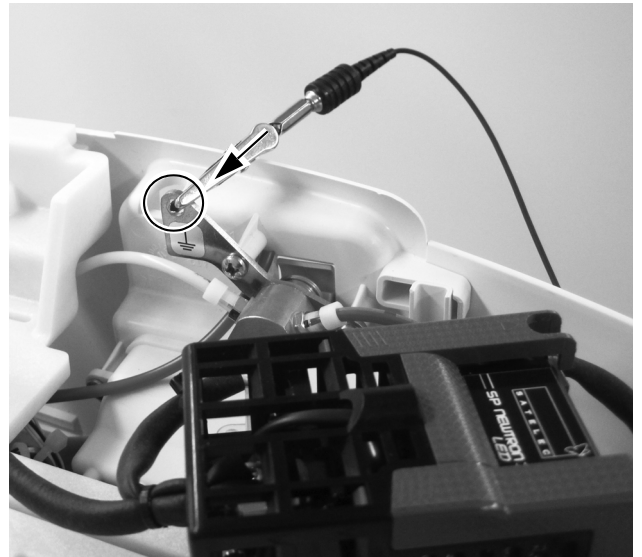

- Nehmen Sie die vordere Abdeckung des Steuerkopfes ab.

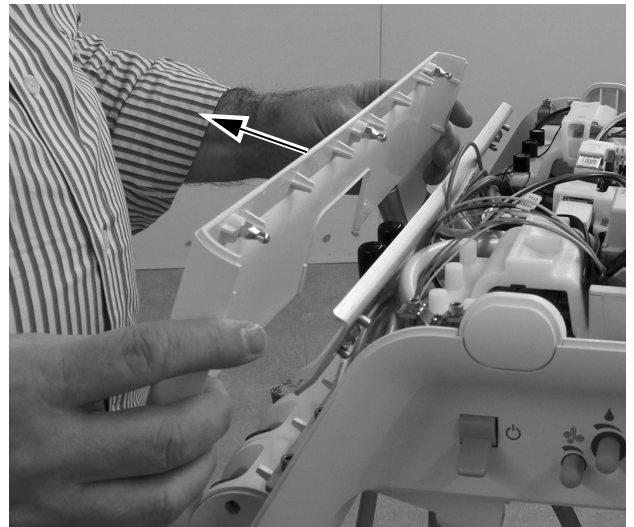

6. Setzen Sie den Schlauch in den entsprechenden Halter.
7. Bilden Sie am Kabelende des Schlauchs eine Schlaufe, damit der Mantel dazu verwendet werden kann, den Schlauch durch den Steuerkopf zu ziehen.



8. Passen Sie den Schlauch so an, dass er mit den anderen Schläuchen am Steuerkopf auf gleicher Höhe hängt und bringen Sie auf dem Kabelmantel ca. 12 mm (1/2 Zoll) oberhalb des Chassis eine Markierung an.



9. Schneiden Sie die Schlauchummantelung an der Markierung ab.



10. Führen Sie die Schläuche nach oben durch das Gehäuse ein. Platzieren Sie einen Kabelbinder ungefähr 12 mm (1/2 Zoll) unterhalb der Markierung auf dem Schlauch. Ziehen Sie den Kabelbinder noch nicht fest. Lassen Sie eine weite Öse stehen, wie abgebildet.

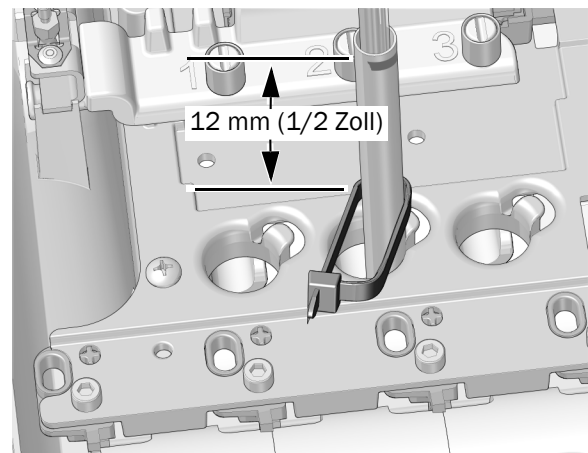

11. Legen Sie die Schlaufe des Kabelbinders um die Säule am Rand der Öffnung für den Schlauch im Chassis. Achten Sie darauf, dass die Schlaufe im Kabelbinder hinter der Säule liegt.

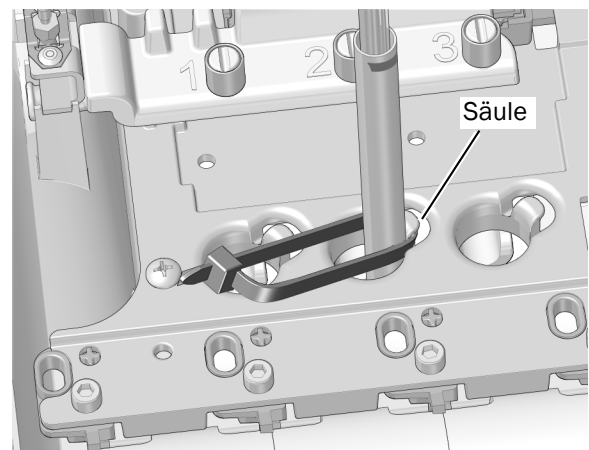

12. Schieben Sie den Kabelbinder nach unten, sodass er unterhalb des oberen Teils der Säule liegt. Ziehen Sie den Kabelbinder fest, um sicherzustellen, dass er fest um die Säule herum sitzt. Schneiden Sie das überstehende Stück des Kabelbinders ab.

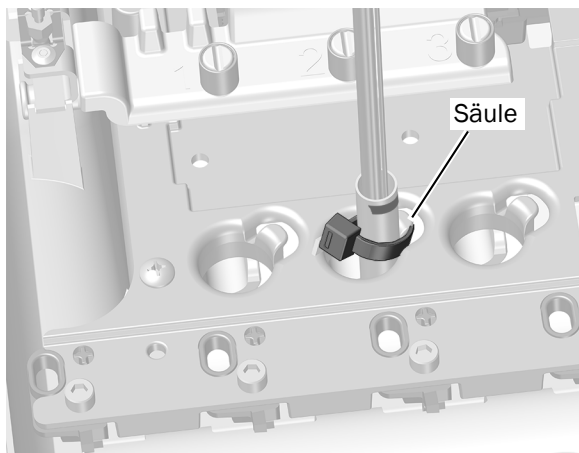

Nächster Schritt

Fortfahren mit „Verlegen der Schläuche und Kabel“ auf Seite 16.

533B

1. Heben Sie das Eckteil der Instrumentenauflage an der Seite des Zahnarztteils an, an dem der Elektromotor eingebaut werden soll.

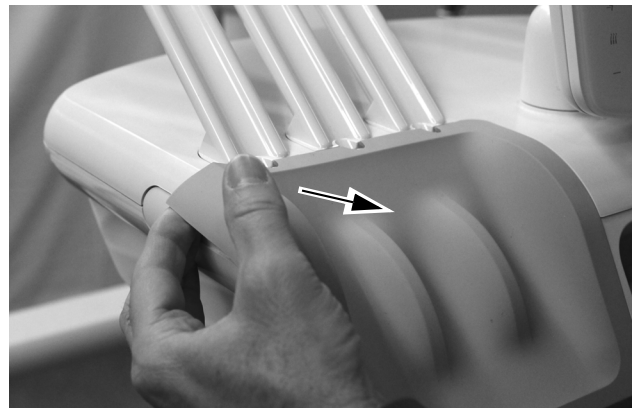

2. Nehmen Sie die Instrumentenauflage vorsichtig vom Steuerkopf ab.



3. Drehen Sie die Seite der Schlauchführung nach vorne.

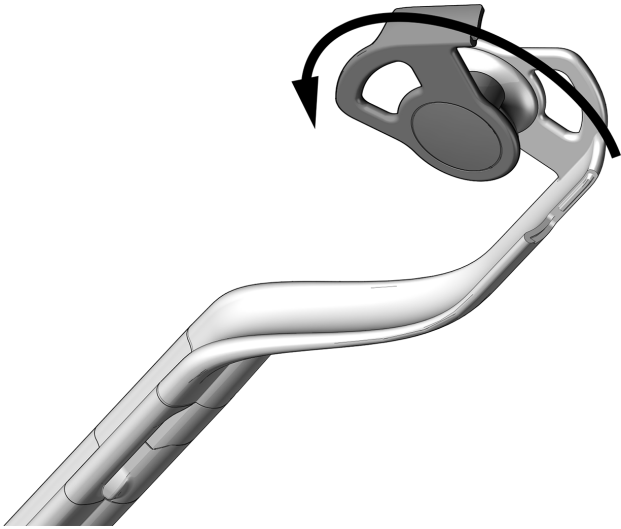

4. Führen Sie den Schlauch durch die Spanner-Einheiten.
5. Schließen Sie die Schlauchführung und achten Sie darauf, dass sie einrastet.

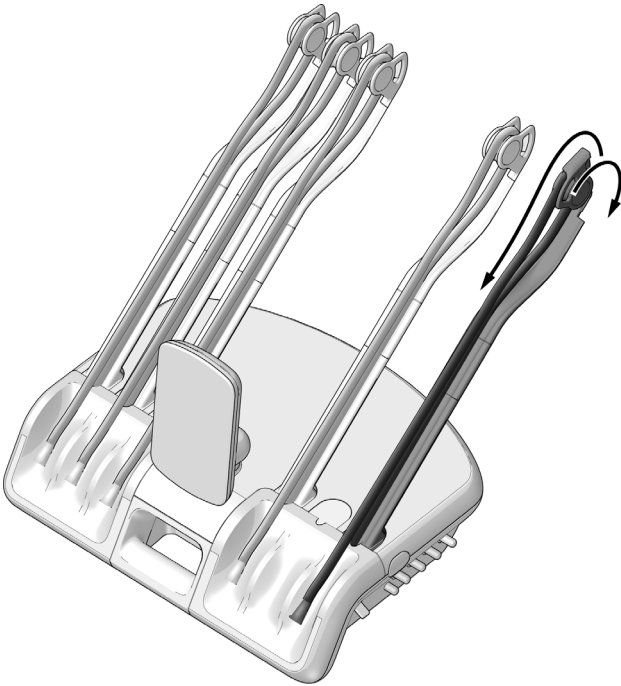

6. Platzieren Sie das Handstück und den Schlauch auf dem Steuerkopf und passen Sie die Position der Mutter des Handstückschlauchs wie abgebildet an.
7. Befestigen Sie die Schläuche mit einem Kabelbinder, wie in der mittleren Position gezeigt.



8. Führen Sie die Kabel und Handstückschläuche in die untere Öffnung des Steuerkopfes ein.

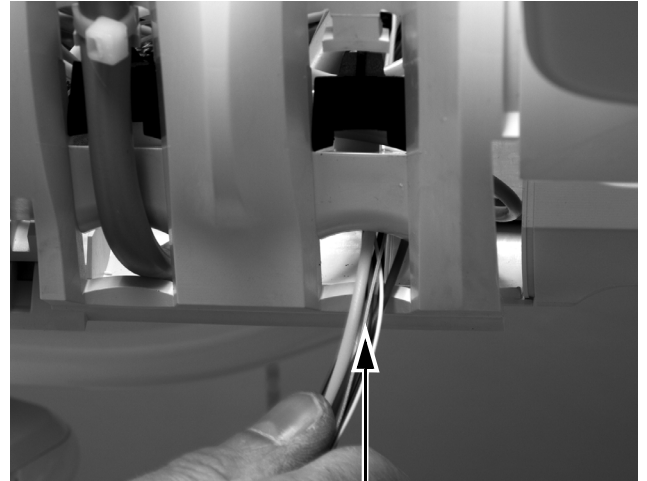

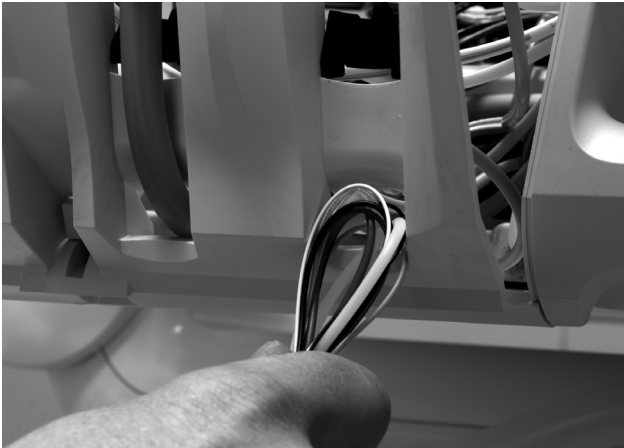

TIPP Formen Sie mit dem Kabelbund eine Öse, um die Durchführung zu vereinfachen.



VORSICHT Achten Sie darauf, die Handstückschläuche hinter die Spanner auf der gegenüberliegenden Seite des Steuerkopfes zu legen, bevor Sie das Kopfteil des Steuerkopfes anheben, um eine Beschädigung der Spritze oder anderer installierter Handstücke zu vermeiden.

9. Öffnen Sie die Abdeckung auf der Rückseite des Steuerkopfes durch Schieben, heben Sie die obere Abdeckung des Steuerkopfes an und drehen Sie sie ganz nach vorne.

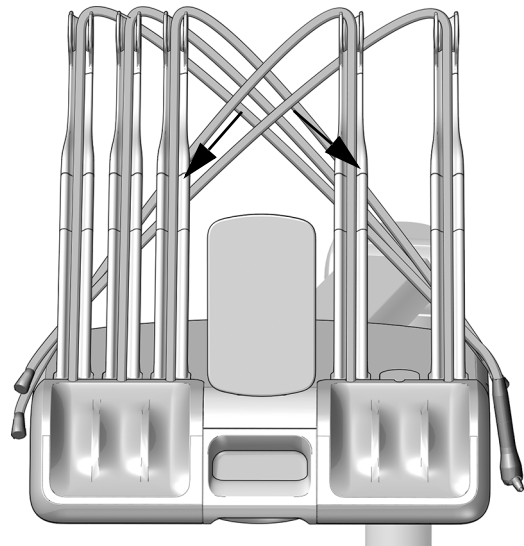



ACHTUNG Platinen sind empfindlich gegenüber statischer Elektrizität. Beim Berühren einer Platine oder beim Herstellen von Verbindungen mit einer Platine sind Vorsichtsmaßnahmen zum Schutz vor elektrostatischer Entladung (ESD) zu treffen. Platinen dürfen nur durch einen Elektriker oder eine qualifizierte Fachkraft installiert werden.

10. Befestigen Sie ein Erdungsband an Ihrem Handgelenk und verbinden Sie das andere Ende mit der Erdungslasche, die am Spülumschalter auf der Rückseite des Steuerkopfs angebracht ist.

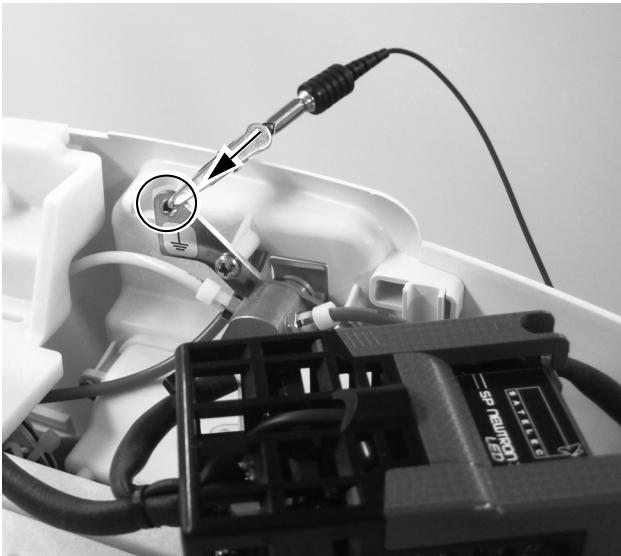

11. Ziehen Sie den Handstückschlauch von der Hinterseite der oberen Abdeckung durch die Öffnung in der oberen Abdeckung.



Nächster Schritt

Fortfahren mit „Verlegen der Schläuche und Kabel“ auf Seite 16.

541B

1. Ziehen Sie die seitlichen Abdeckungen an der Unterseite weg vom Zahnarztteil.

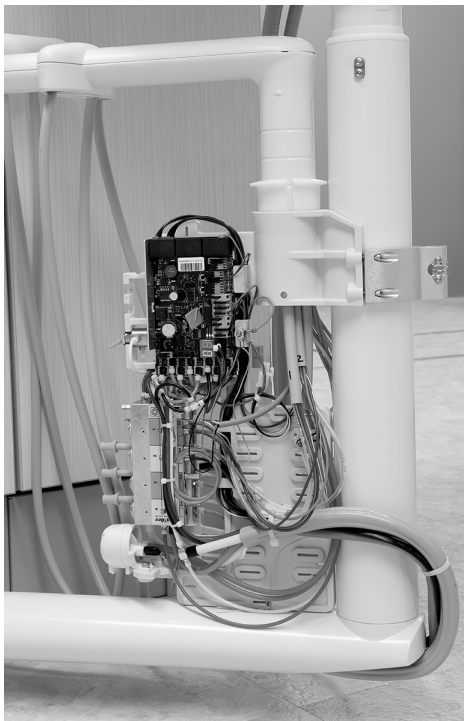

2. Befestigen Sie ein Antistatikband fest an einem Ihrer Handgelenke und das andere Ende an der Erdungsöse am Rand des Platinensteuerkopfes.

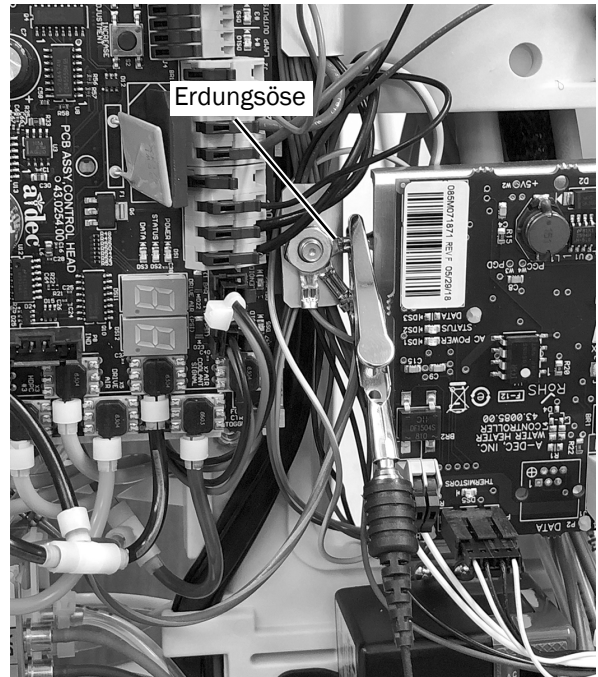

Nächster Schritt

Fortfahren mit „Verlegen der Schläuche und Kabel“ auf Seite 16.

Verlegen der Schläuche und Kabel

Lesen Sie hierzu den Abschnitt, in dem Ihr Zahnarztteil beschrieben wird:

532B/533B 16

541B 17

532B/533B

1. Drehen Sie den Modulträger nach oben.

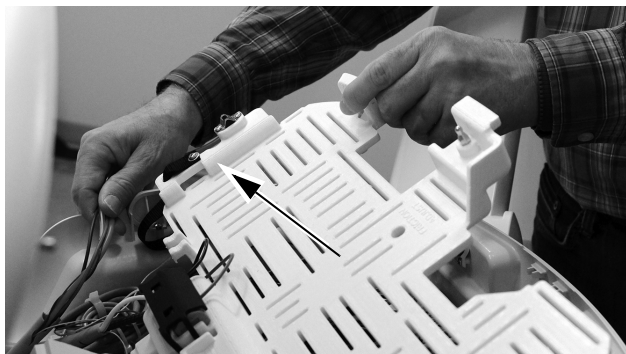

2. Führen Sie die Schläuche und Kabel des Handstückschlauchs durch den Steuerkopf:
 - Sprayluft-, Spraywasser- und Antriebsluftschlauch verlaufen unterhalb des Trägers. Verwenden Sie die Schlaufen als Verlegungsführung.
 - Die Kabel verlaufen oberhalb der Platte.
3. Bewegen Sie den Verriegelungsschieber in die geöffnete Position. In der geöffneten Position sind die Aussparungen im Verriegelungsschieber und die Anschlüsse des Steuerblocks aufeinander ausgerichtet.

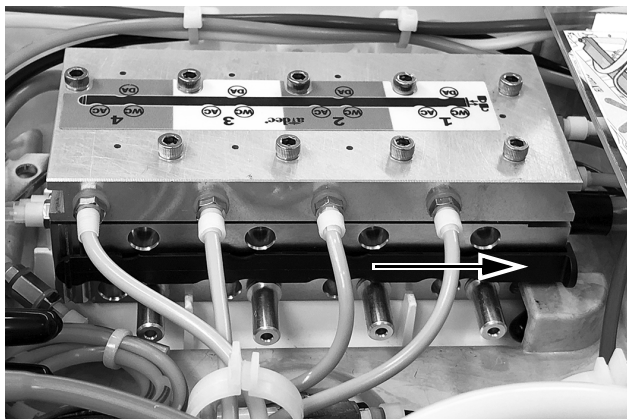

4. Entfernen Sie den Stopfen vom Spraywasser-Anschluss (WC) am Steuerblock an der gewünschten Stelle.

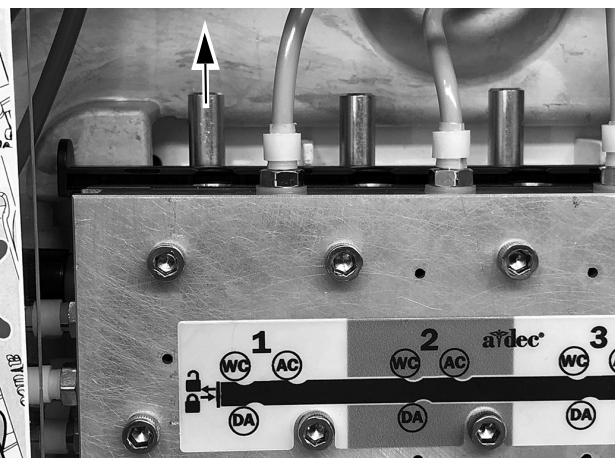

5. Schließen Sie die Schnellkupplungsschläuche an die entsprechenden Positionen am Steuerblock für Spraywasser, Sprayluft und Antriebsluft an.

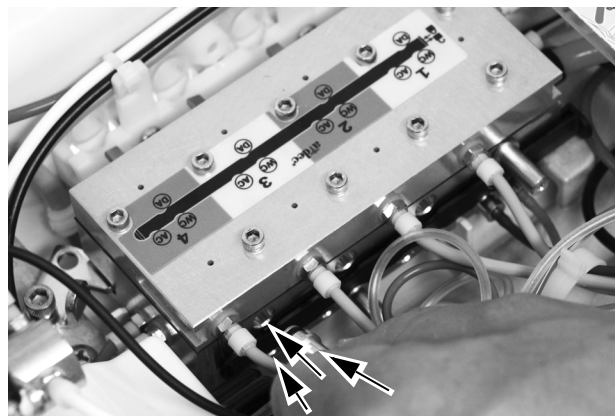

TIPP Lockern Sie die Schraube, die die Verriegelung sichert, um den Steuerblock auf die Seite zu drehen. Dazu müssen Sie zuerst die Einstellknöpfe auf der Seite des Steuerkopfes entfernen.

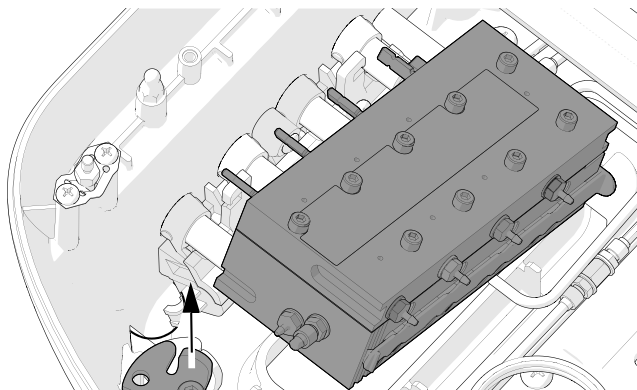

Nächster Schritt

Fortfahren mit „Anschließen der Handstückschläuche an den Steuerblock“ auf Seite 20.

541B

1. Entfernen Sie die Schraube, mit der die obere Abdeckung am Instrumentenarm befestigt ist, mit einem 5/32-Zoll-Sechskantschlüssel.

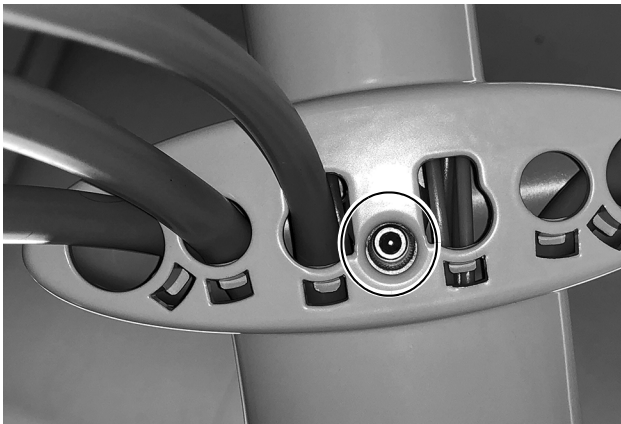

2. Schieben Sie obere Abdeckung weg vom Touchpad und entfernen Sie sie.

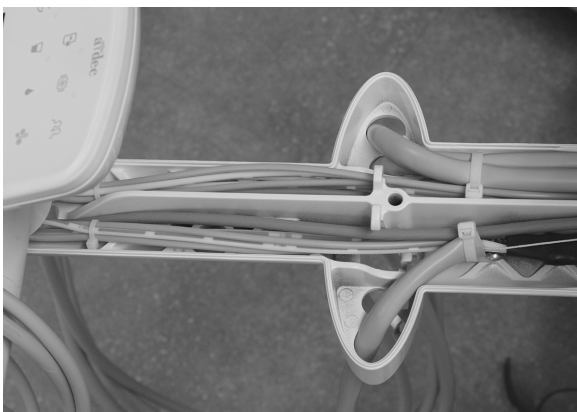
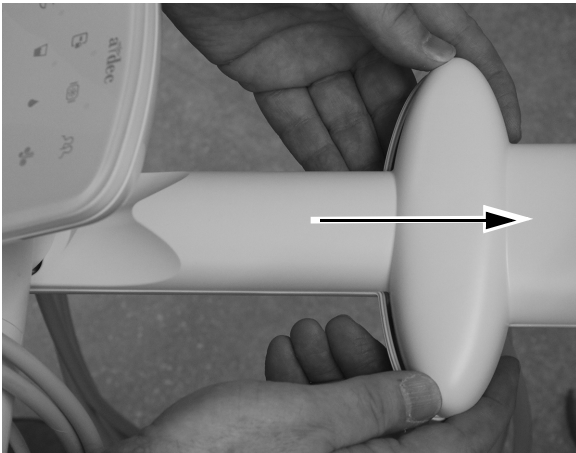

3. Suchen Sie eine Öffnung im Instrumentenarm, die den Schlauchanschluss aufnimmt, und führen Sie den Handstückschlauch durch die Öffnung nach oben, während Sie ihn durch den Arm ziehen.

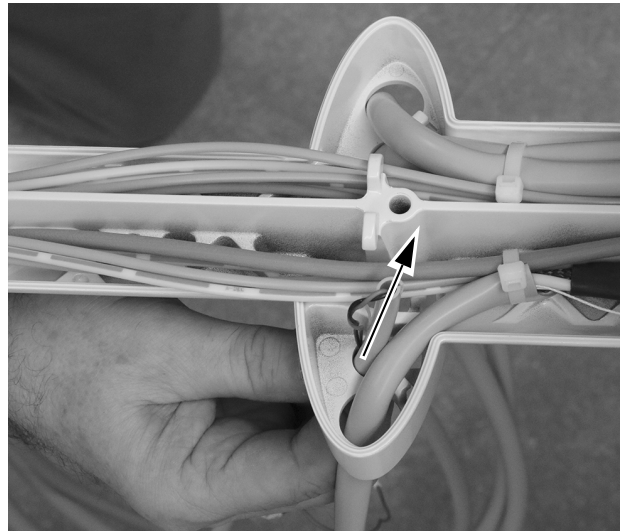

4. Ziehen Sie die Handstückschläuche durch eine Öffnung im Instrumentenarm und führen Sie sie nach unten durch die vertikale Säule des Arms.

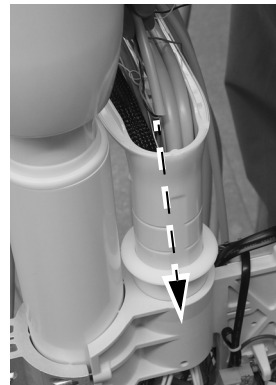

5. Benutzen Sie einen Seitenschneider, um den Kabelbinder durchzuschneiden, der die Handstückschläuche auf der Seite der Halterung sichert, auf der das Handstück montiert werden soll.

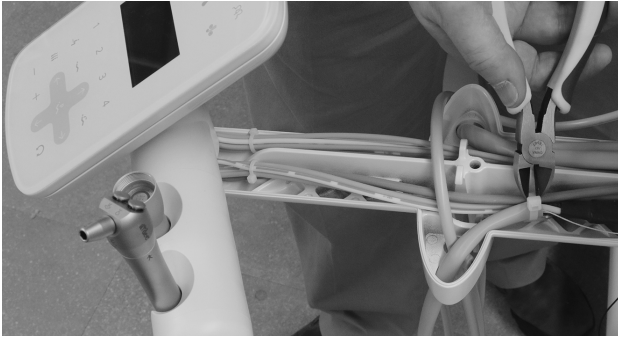

6. Ziehen Sie die Handstückschläuche durch eine Öffnung im Instrumentenarm, sodass es der Form der anderen Handstücke entspricht. Befestigen Sie die Schläuche am Instrumentenarm, indem Sie einen Kabelbinder durch den Kabelbinderhalter führen und ihn um die Schläuche wickeln.

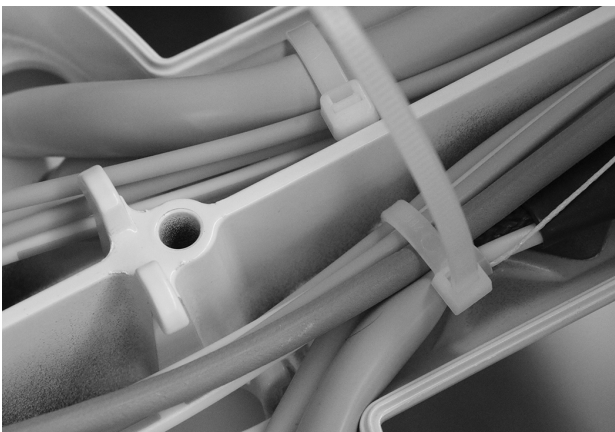

7. Ziehen Sie den Kabelbinder fest. Schneiden Sie den überschüssigen Teil des Kabelbinders mit einem Seitenschneider ab.

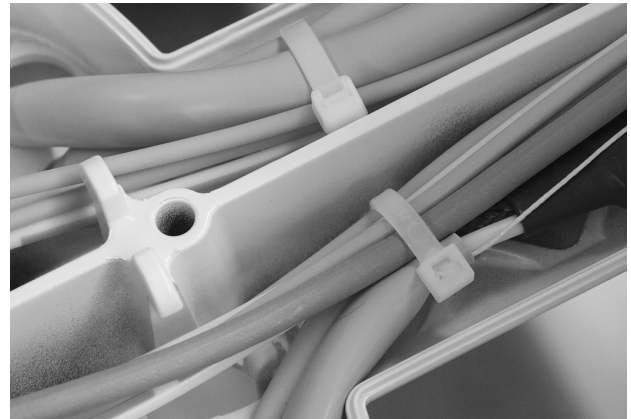

8. Führen Sie die Schläuche und Kabel des Handstückschlauchs durch das Zahnarztelement.

9. Bewegen Sie den Verriegelungsschieber in die geöffnete Position. In der geöffneten Position sind die Aussparungen im Verriegelungsschieber und die Anschlüsse des Steuerblocks aufeinander ausgerichtet.

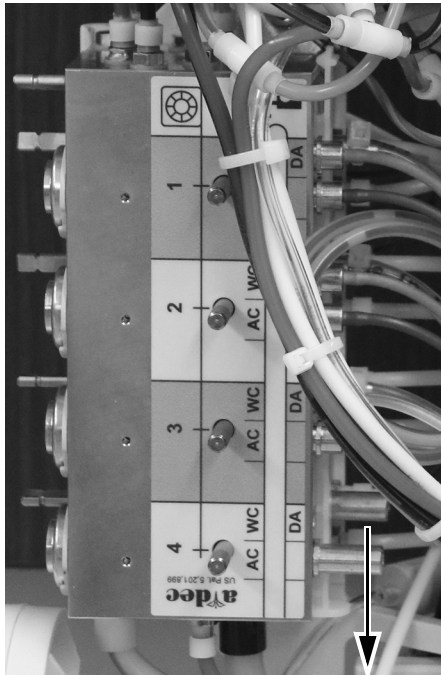

10. Entfernen Sie den Stopfen vom Spraywasser-Anschluss (WC) am Steuerblock an der gewünschten Stelle.

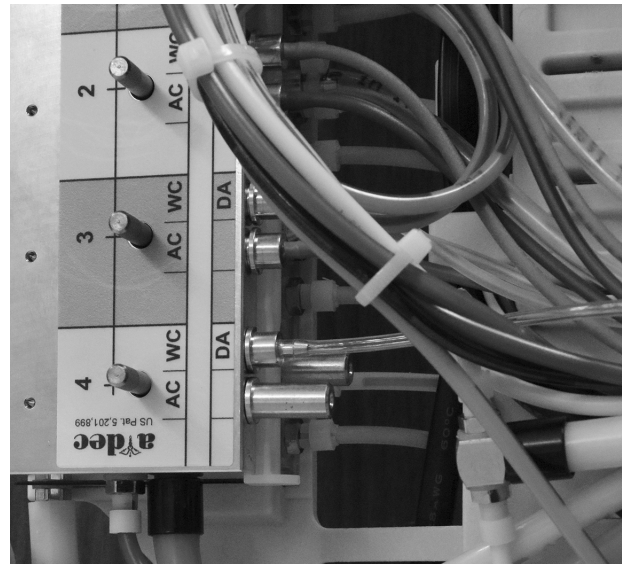

Nächster Schritt

Fortfahren mit „Anschließen der Handstückschläuche an den Steuerblock“ auf Seite 20.

Anschließen der Handstückschläuche an den Steuerblock



VORSICHT Achten Sie darauf, dass bei der Verlegung von Schläuchen und Kabeln zum Steuermodul keine Metallteile über das Modul geführt werden. Wenn Metallteile das Steuermodul berühren, kann es zu Schäden an der Platine und den elektrischen Komponenten kommen.

Machen Sie sich mithilfe des nachstehenden Ablaufdiagramms mit den Schlauch- und Kabelanschlüssen vertraut, bevor Sie das Handstück anschließen.

EMC-703 an A-dec 532B/533B/541B Ablaufdiagramm

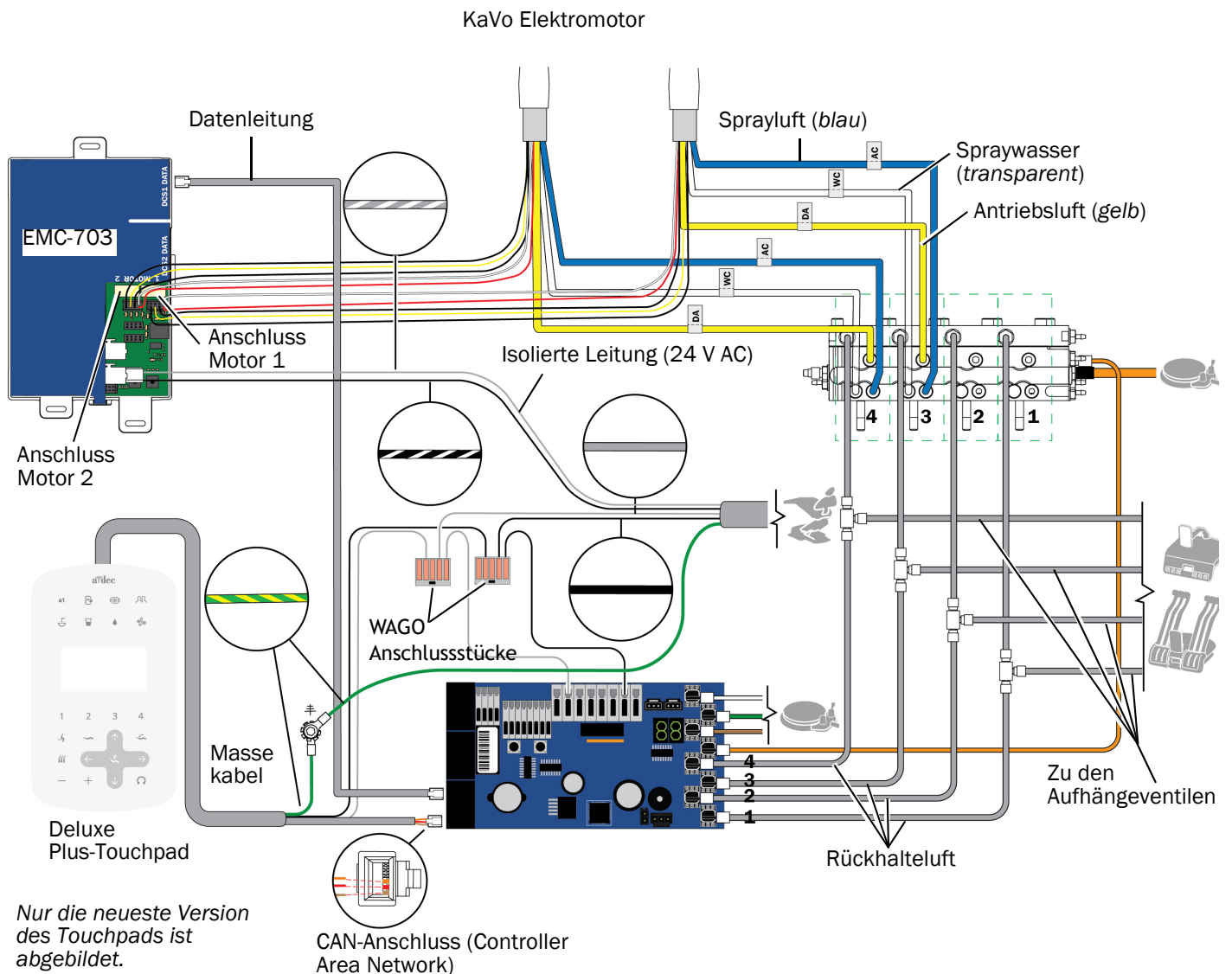

1. Verwenden Sie die Etiketten auf dem Schlauch und dem Steuerblock, um den Handstückschlauch an der entsprechenden Stelle am Steuerblock anzuschließen.
 - Blauen Schlauch an den Sprayluft-Anschluss.
 - Gelber Schlauch an Antriebsluft-Anschluss.
 - Transparenten Schlauch an Spraywasser-Anschluss.



HINWEIS Schneiden Sie die Handstückschläuche nicht zu. Wickeln Sie die Schläuche im Steuerkopf für die spätere Nutzung und Wartung vorsichtig auf.

2. Schließen Sie den Verriegelungsschieber.

Darstellung Steuerblock für das 532B/533B

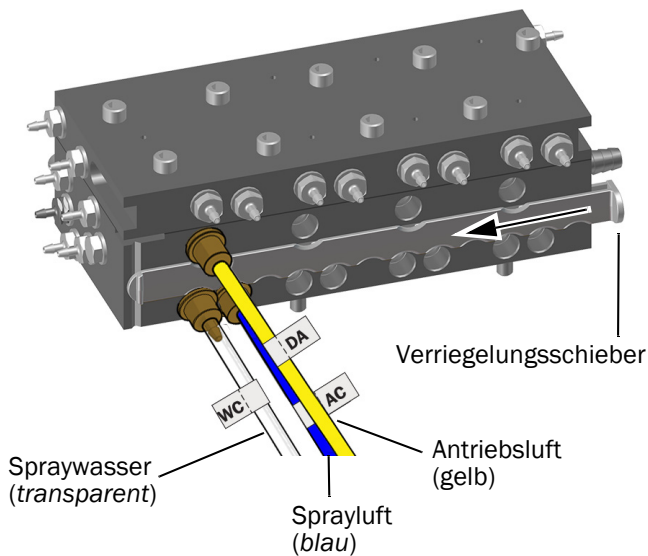

3. Bei Bedarf können Sie den Steuerblock am Steuerkopf befestigen.
4. Lassen Sie den Modulträger herunter.

Nächster Schritt Fortfahren mit „Positionierung des Steuermoduls“ auf Seite 22.

Positionierung des Steuermoduls

Bringen Sie das Steuermodul wie unten gezeigt am Modulträger an, um maximale Flexibilität für zukünftige Installationen zu gewährleisten.

532B

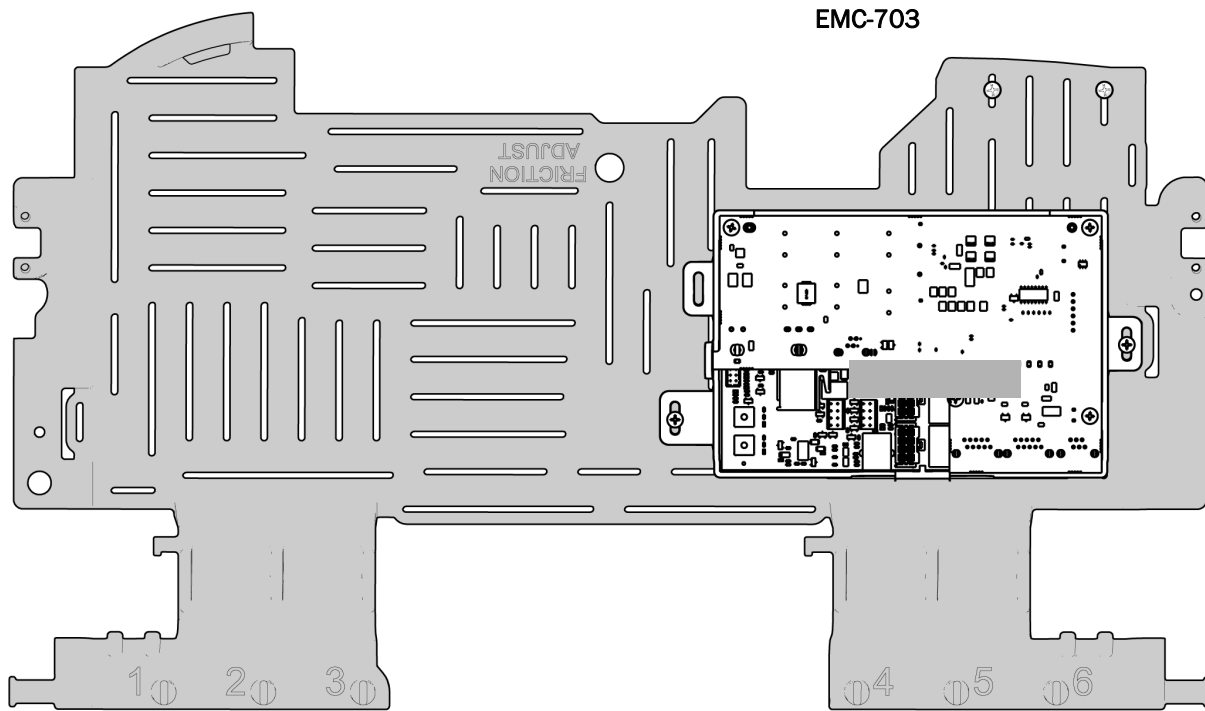

533B

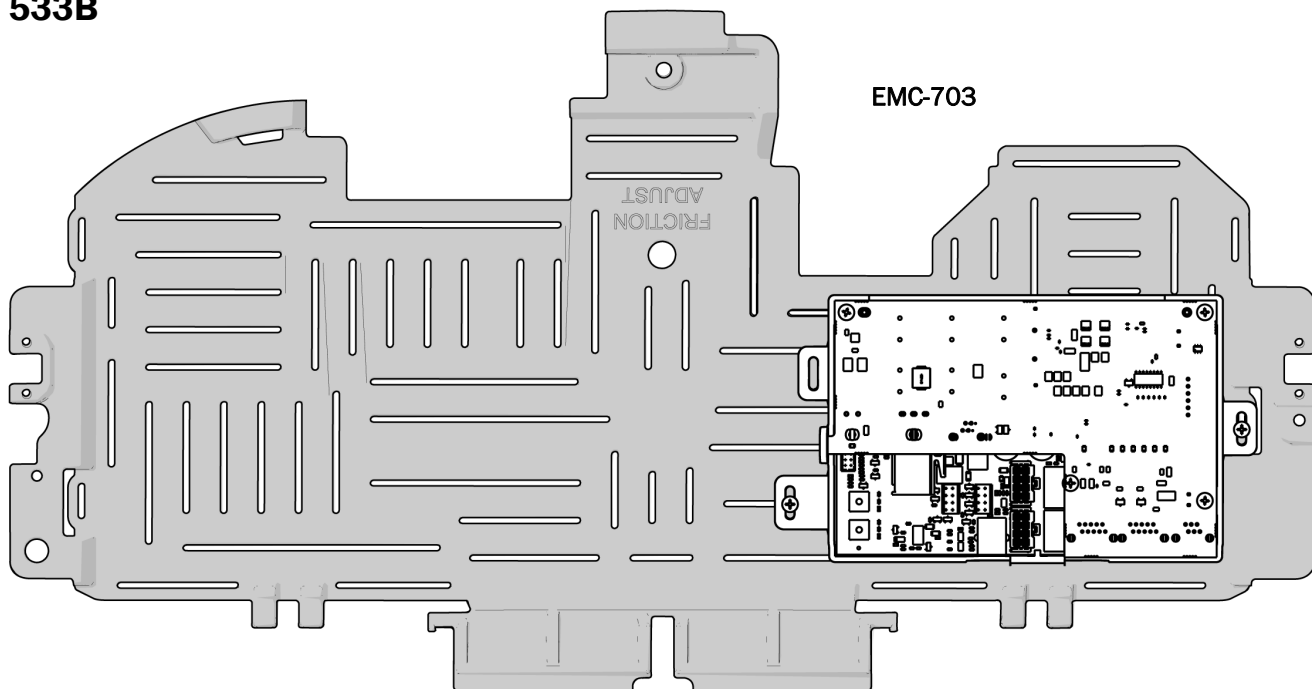

Befestigen des Steuermoduls

532B/533B

1. Positionieren Sie das Steuermodul im hinteren Teil des Steuerkopfes.
2. Befestigen Sie das Steuermodul mit zwei Schneidschrauben am Steuerkopf.

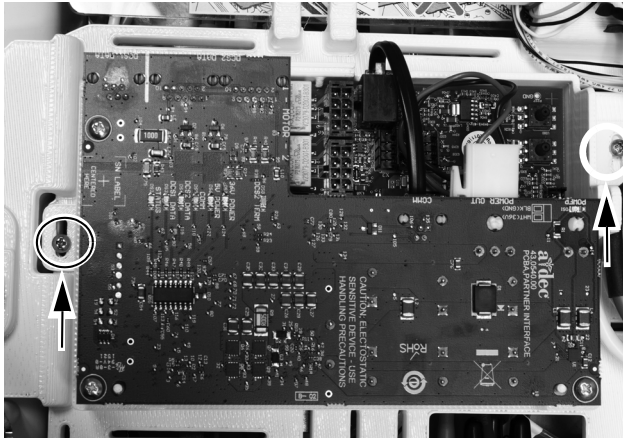

Nächster Schritt

Fortfahren mit „Die Kabel anschließen“ auf Seite 25.

541B

1. Verwenden Sie das untenstehende Diagramm, um die beste Position für das Steuermodul zu bestimmen; befestigen Sie dann das Steuermodul mithilfe einer Schraube aus rostfreiem Stahl und der Aussparung am oberen Ende des Steuermoduls am 12 O'Clock-Rahmen. Stellen Sie sicher, dass der linke Rand der Aussparung mit dem rechten Rand des Schlitzes im Befestigungsrahmen abgestimmt ist.
2. Benutzen Sie eine Schraube aus rostfreiem Stahl, um das untere Ende des Steuermoduls am Befestigungsrahmen anzubringen. Stellen Sie sicher, dass der linke Rand der Aussparung mit dem linken Rand des Schlitzes im Befestigungsrahmen abgestimmt ist.

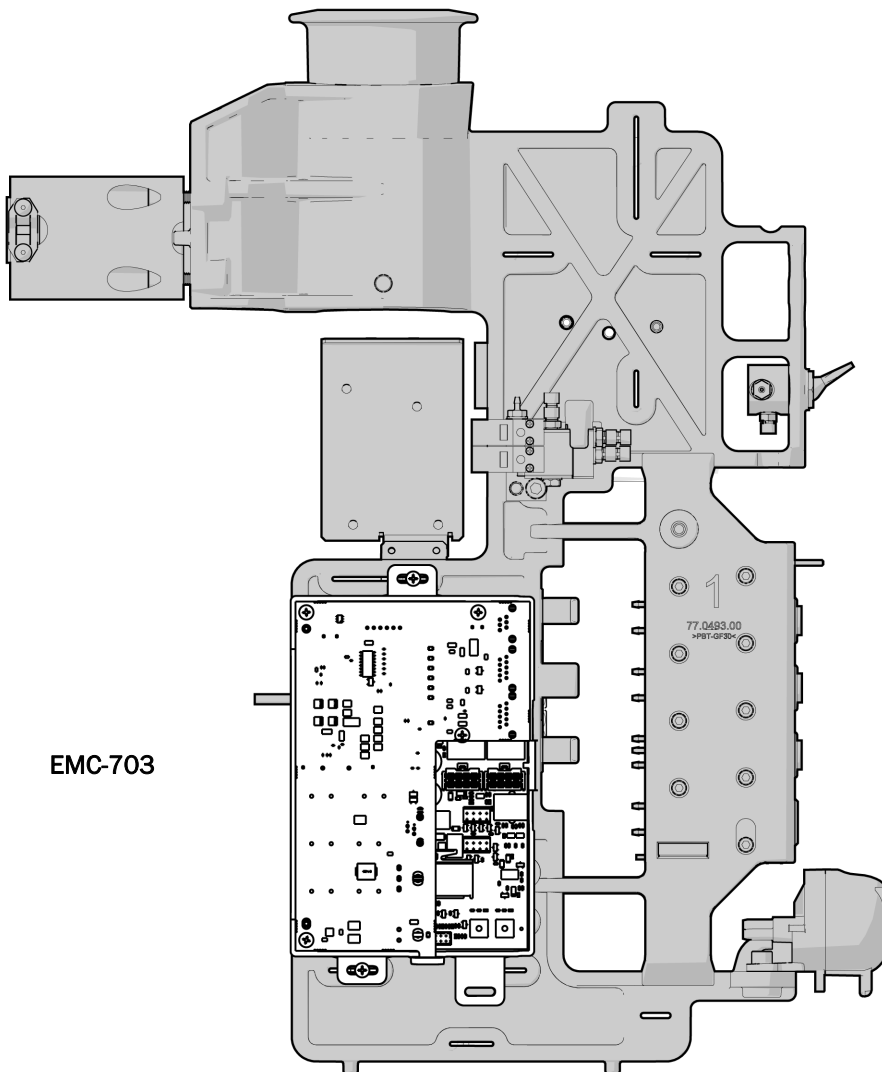

**Nächster
Schritt**

Fortfahren mit „Die Kabel anschließen“ auf Seite 25.

Die Kabel anschließen

In diesem Abschnitt ist das Modell 533B abgebildet, die Arbeitsschritte für die Modelle 532B/541B sind jedoch identisch.

1. Schließen Sie die Datenleitung an den Anschluss am Steuermodul und an das Datenkommunikationssystem (DCS) an.
2. Schließen Sie die Stromversorgung an.

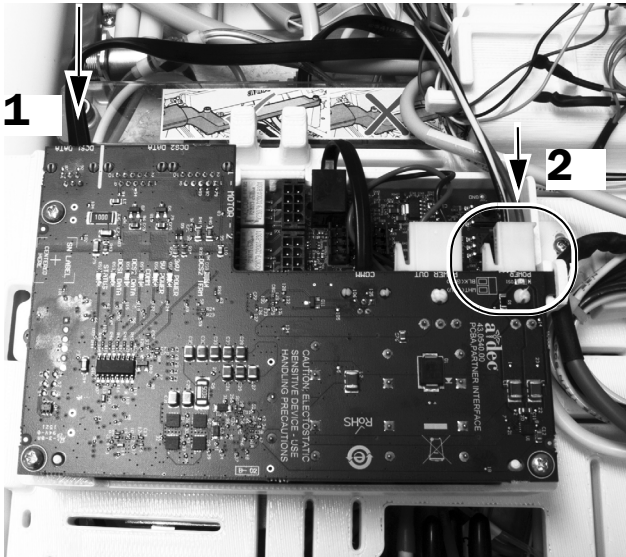

3. Schließen Sie die Verbindungen des Elektromotors an ihre jeweilige Position am Steuermodul an.



HINWEIS Verwenden Sie für einen einzelnen Motor am EMC-703-Steuermodul den Anschluss „Motor 1“. Wenn Sie zwei Motoren installieren, verwenden Sie den Anschluss „Motor 1“ für den ersten Motor und den Anschluss „Motor 2“ für den zweiten Motor.

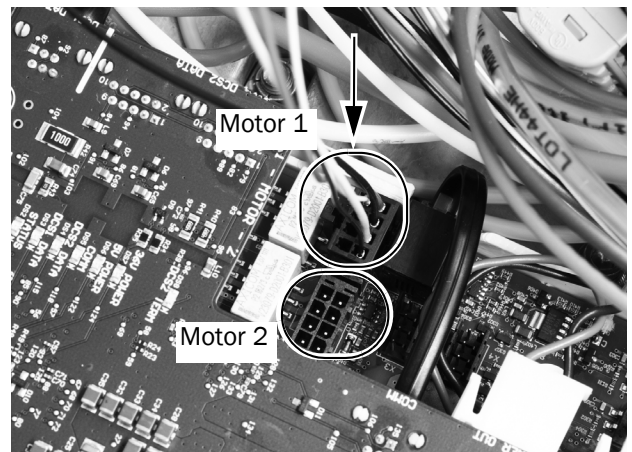

Nächster Schritt

Fortfahren mit „Einstellen und Testen“ auf Seite 33.

A-dec 532A/533A/541A/542A

Ausschalten der Stromversorgung



VORSICHT Wenn Sie die Stromversorgung vor Beginn dieses Verfahrens nicht abschalten oder trennen, kann dies einen Stromschlag verursachen.

1. System mit dem Hauptschalter ausschalten.

Entfernen der Abdeckungen



VORSICHT Achten Sie beim Entfernen und Wiederanbringen von Abdeckungen darauf, keine Kabel oder Schläuche zu beschädigen. Stellen Sie nach dem Wiederanbringen sicher, dass die Abdeckungen fest sitzen.

1. Heben Sie die Steuerkopfabdeckung an, und ziehen Sie sie nach hinten.
2. Drücken Sie die Scharnierhalterung, um die Abdeckung zu entfernen.
3. Entfernen Sie die beiden Sechskantschrauben, und fahren Sie je nach System wie folgt fort:
 - Traditional: Ziehen Sie die obere Abdeckung des Steuerkopfes nach vorn und dann nach oben, um sie zu entfernen.
 - Für Continental: Drehen Sie die Abdeckung nach vorne. Achten Sie darauf, dass das Sicherungsband mit der Abdeckung und dem Steuerkopf verbunden ist, um Zug an den Scharnieren der Abdeckung zu vermeiden.

Abdeckungen des Traditional-Steuerkopfes

Entfernen Sie die hintere Abdeckung.



Entfernen Sie die vordere Abdeckung.

Abdeckungen des Continental-Steuerkopfes

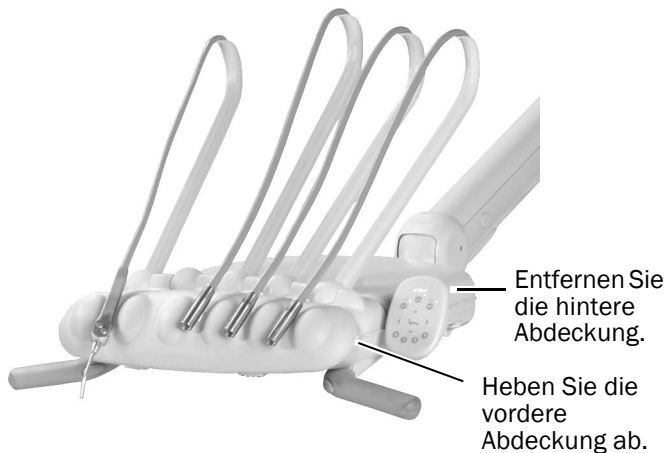

Entfernen Sie die hintere Abdeckung.

Heben Sie die vordere Abdeckung ab.

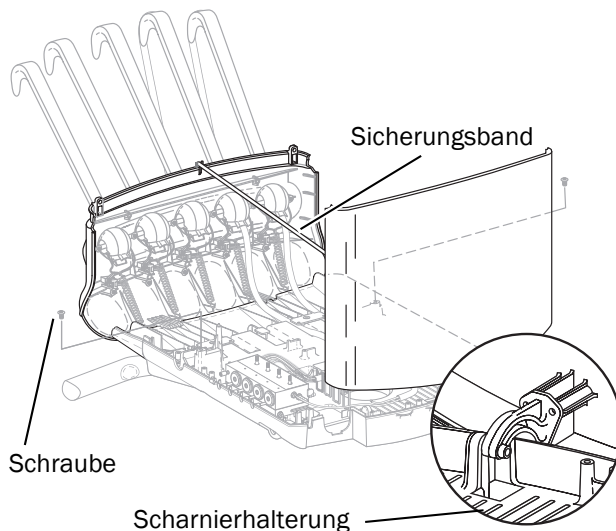

Schraube

Scharnierhalterung

Sicherungsband

4. Installieren Sie das deluxe-Touchpad und die Continental-Spannerbaugruppe, falls erforderlich. Folgen Sie den Anweisungen, die diesen Komponenten beiliegen.

Installation des Handstückschlauchs

Fahren Sie mit dem Abschnitt fort, in dem Ihr Zahnarztlement beschrieben wird:

532A/541A/542A	27
533A	28

532A/541A/542A

1. Entfernen Sie die Schlauchführung von der Unterseite des Steuerkopfs.
2. Drehen und entfernen Sie den Stopfen von der Führung.
3. Führen Sie die Handstückschläuche in die Führung ein.
4. Bringen Sie die Führung im Steuerkopf wieder an.
5. Passen Sie die Schlauchlänge so an, dass die Schläuche mit dem Spritzschlauch auf gleicher Höhe hängen.

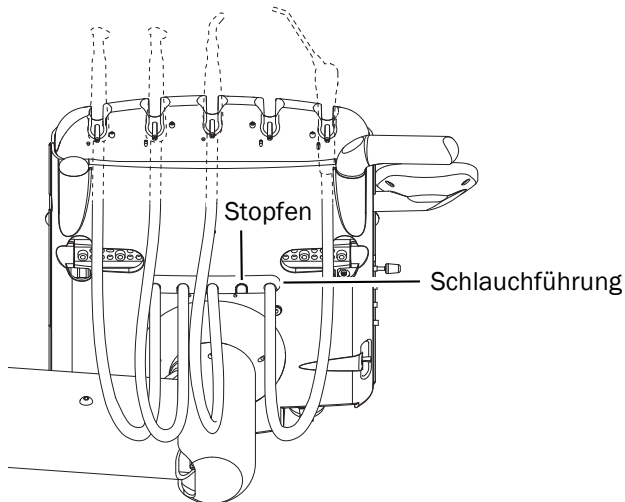

6. Sichern Sie die Schläuche mit einem Kabelbinder an der Strukturplatte des Steuerkopfs.
7. Sichern Sie das Zugentlastungsseil an der Strukturplatte. Verwenden Sie dazu die Schraube aus dem Kit.

8. Achten Sie darauf, dass der Hebel des Handstückschalters am Halter gelöst ist.

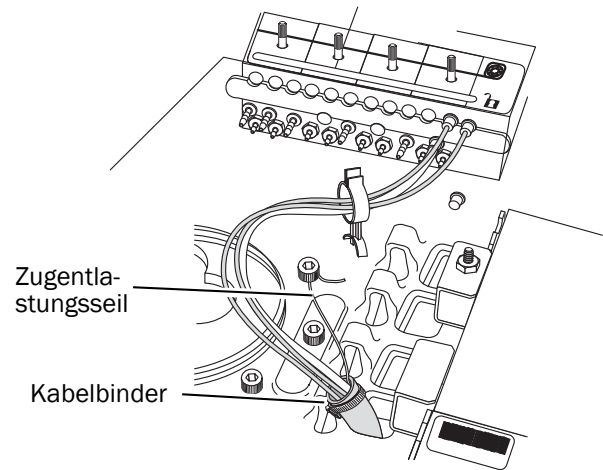

Nächster Schritt

Fortfahren mit „Anschließen der Handstückschläuche an den Steuerblock“ auf Seite 29.

533A

1. Entfernen Sie die Feder vom Bügel.
2. Entfernen Sie eine Schraube mit einem 7/16-Zoll-Sechskantschlüssel und lösen Sie die anderen Schrauben auf jeder Seite des Spannergelenks.
3. Entfernen Sie die Spannerabdeckung.
4. Führen Sie die Handstückschläuche in den Spanner ein.
5. Führen Sie die Handstückschläuche durch das Gelenk zum Steuerkopf.
6. Montieren Sie wieder den Spanner; beginnen Sie dabei am Gelenkende des Spanners.
7. Führen Sie die Schläuche durch den Schlitz rechts vom Spanner und unter der Steuerkopfplatine.
8. Sichern Sie die Schläuche mit einem Kabelbinder an der Strukturplatte des Steuerkopfs.
9. Passen Sie die Schlauchlänge so an, dass die Schläuche mit dem Spritzenschlauch auf gleicher Höhe hängen.
10. Sichern Sie die Schläuche mit einem Kabelbinder an der Basis des Spanners.
11. Befestigen Sie das Zugentlastungsseil an der Spannerbaugruppe.
12. Achten Sie darauf, dass der Hebel des Handstückschalters am Halter gelöst ist.

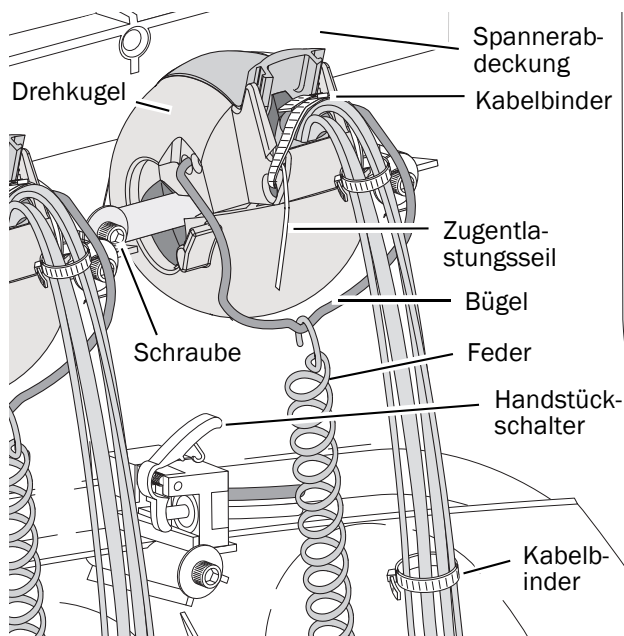

Nächster Schritt

Fortfahren mit „Anschließen der Handstückschläuche an den Steuerblock“ auf Seite 29.

Anschließen der Handstückschläuche an den Steuerblock

Machen Sie sich mithilfe des nachstehenden Ablaufdiagramms mit den Schlauch- und Kabelanschlüssen vertraut, bevor Sie das Handstück anschließen.

EMC-703 an A-dec 532A/533A/541A/542A Ablaufdiagramm

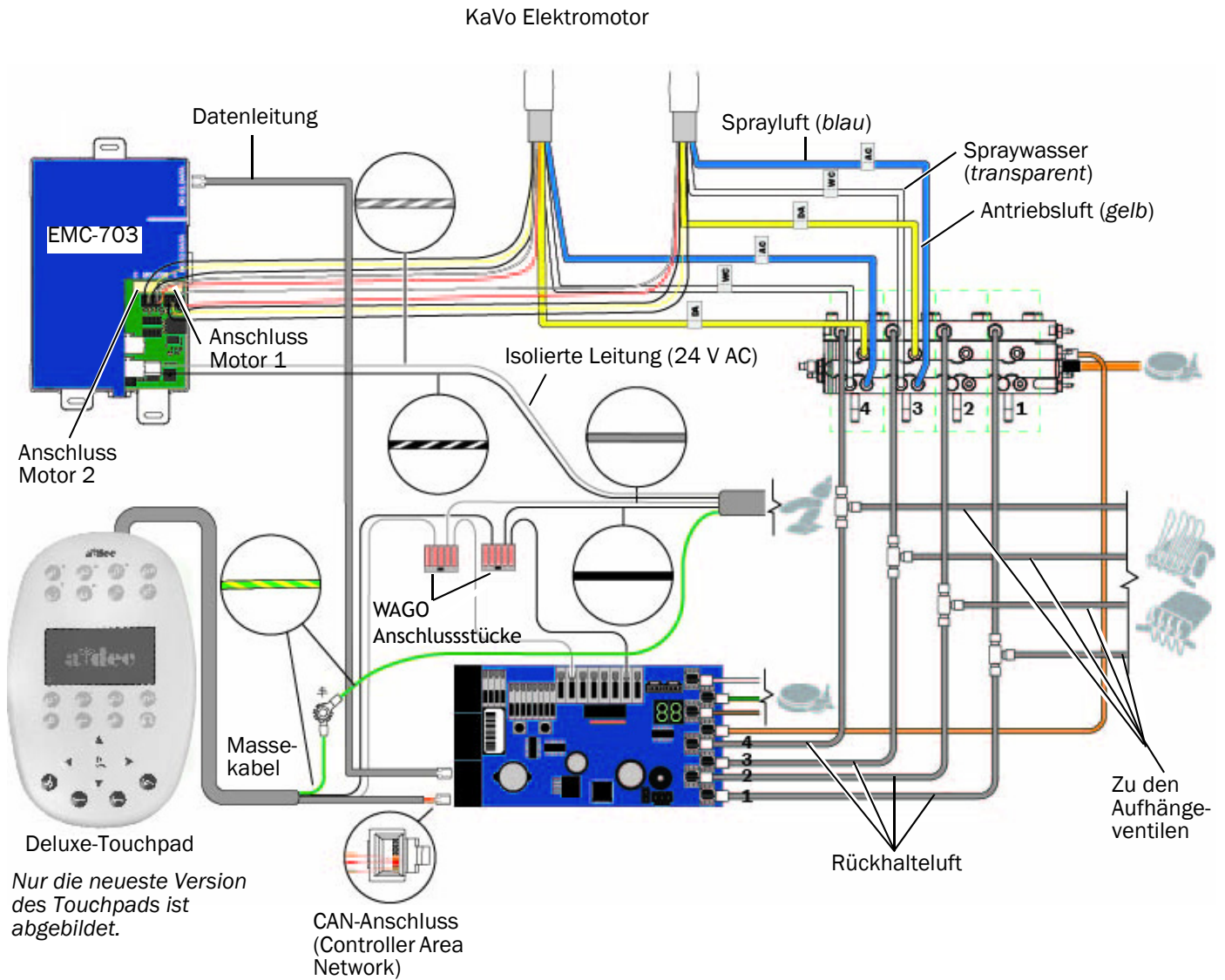



ACHTUNG Platinen sind empfindlich gegenüber statischer Elektrizität. Beim Berühren einer Platine oder beim Herstellen von Verbindungen mit einer Platine sind Vorsichtsmaßnahmen zum Schutz vor elektrostatischer Entladung (ESD) zu treffen. Platinen dürfen nur durch einen Elektriker oder eine qualifizierte Fachkraft installiert werden.

1. Befestigen Sie ein Antistatikband an Ihrem Handgelenk und das andere Ende an einem Erdungspunkt des Steuerkopfes.
2. Wenn Sie die Schläuche zum Steuerblock führen:
 - (1) Die P4 Wassermagnetschalter und P5 Luftmagnetschalter trennen.

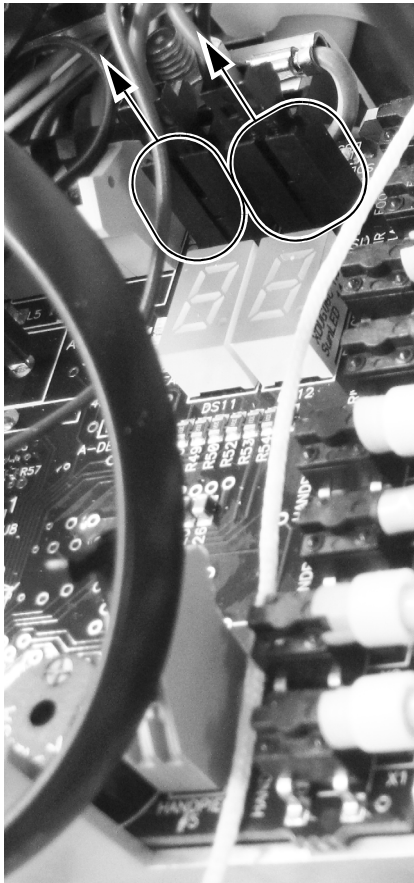

- (2) Entfernen Sie die Schraube, die den Magnetschalter am Steuerkopf befestigt, mithilfe eines 9/64-Zoll-Sechskantschlüssels.

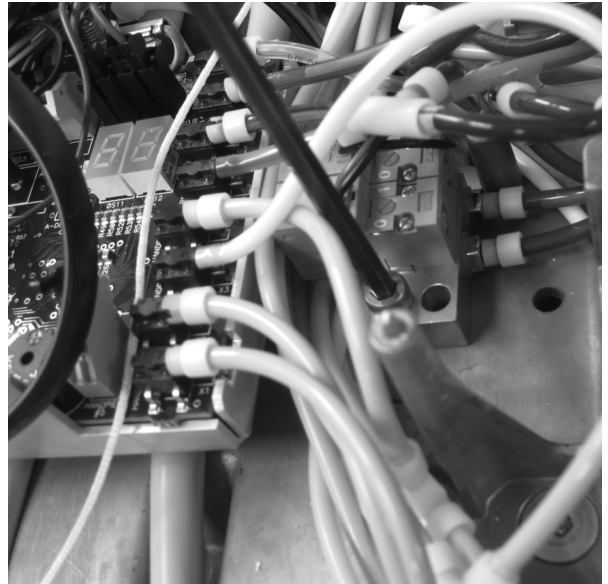

- (3) Schieben Sie den Magnetschalter auf die Seite, um Platz für die Schlauchführung zu schaffen.

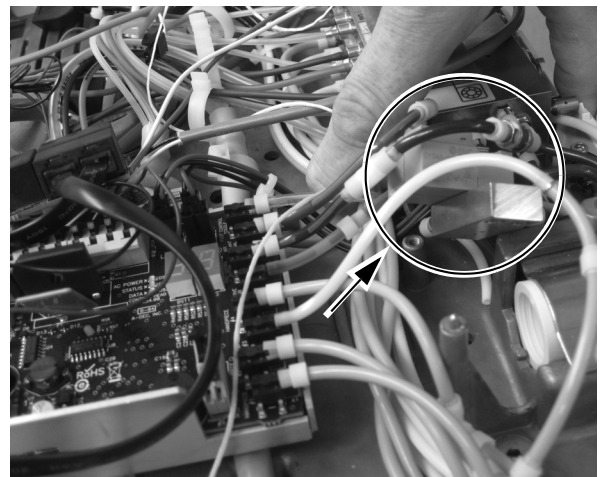

- Verlegen Sie die Schläuche unterhalb des Steuermoduls.

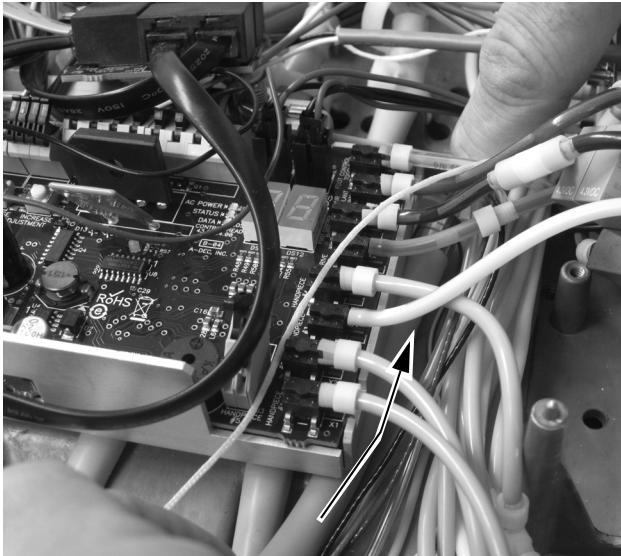

- Öffnen Sie den Verriegelungsschieber, und verbinden Sie die Schläuche des Handstücks mit den entsprechenden Positionen am Steuerblock.
 - Blauen Schlauch an den Sprayluft-Anschluss.
 - Gelber Schlauch an Antriebsluft-Anschluss.
 - Transparenten Schlauch an Spraywasser-Anschluss.



HINWEIS Schneiden Sie die Handstückschläuche nicht zu. Wickeln Sie die Schläuche im Steuerkopf für die spätere Nutzung und Wartung vorsichtig auf.

- Schließen Sie den Verriegelungsschieber.

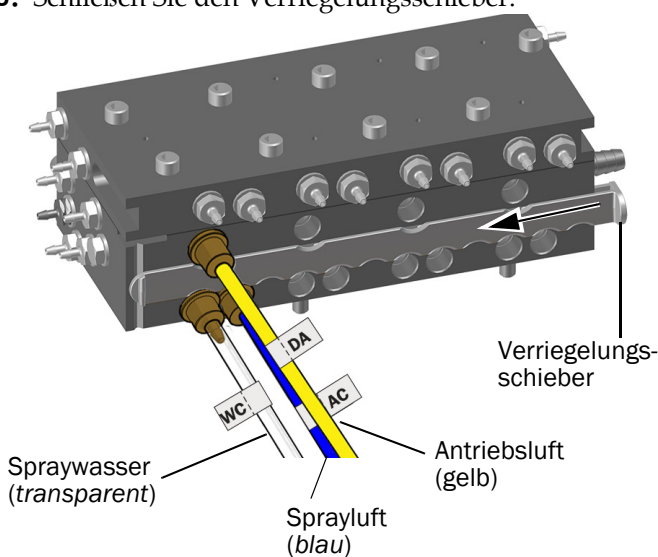

Installieren des Steuermoduls und Anschließen der Kabel

- Positionieren Sie das Steuermodul im hinteren Teil des Steuerkopfes.
- Befestigen Sie das Steuermodul mit zwei Schneidschrauben am Steuerkopf.

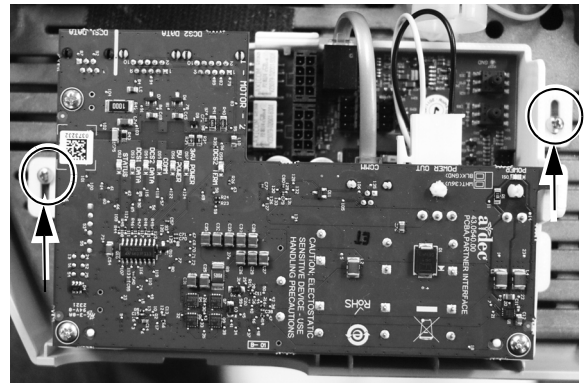

- Schließen Sie die Datenleitung an den Anschluss am Steuermodul und an das Datenkommunikationssystem (DCS) an.

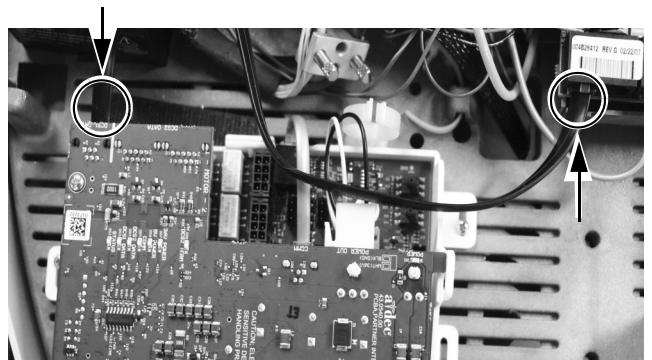

- Schließen Sie die Stromversorgung an.

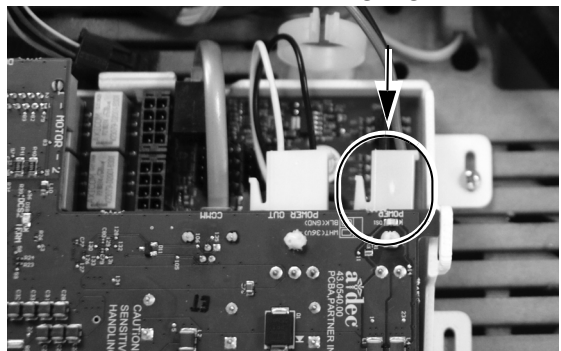

- Schließen Sie die Kabelverbindungen des Elektromotors an ihre jeweilige Position am Steuermodul an.



HINWEIS Verwenden Sie für einen einzelnen Motor am EMC-703-Steuermodul den Anschluss „Motor 1“. Wenn Sie zwei Motoren installieren, verwenden Sie den Anschluss „Motor 1“ für den ersten Motor und den Anschluss „Motor 2“ für den zweiten Motor.

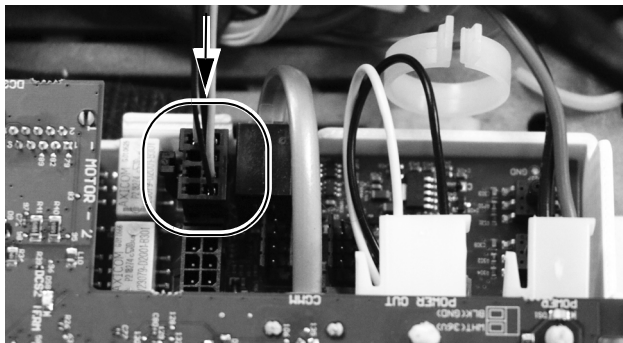

Programmieren der A-dec 500 Deluxe-/Deluxe Plus-Touchpads



Abbildung zeigt Deluxe Plus-Touchpad

- Schalten Sie die Stromversorgung des Systems über den Hauptschalter ein.
- Halten Sie am deluxe plus-Touchpad bei eingblendeter Hauptanzeige die Tasten und gleichzeitig gedrückt, bis die Anzeige **System Setup** auf dem Bildschirm erscheint.
Halten Sie am deluxe-Touchpad bei eingblendeter Hauptanzeige die Tasten und (oder) gleichzeitig gedrückt, bis die Anzeige **System Setup** auf dem Bildschirm erscheint.
- Drücken Sie \rightarrow .
- Drücken Sie erneut \rightarrow und wählen Sie **Handpieces**.
- Drücken Sie \rightarrow und wählen Sie **Holder Setup**.
- Traditional-Systeme: Heben Sie den Motor an.
Continental-Systeme: Ziehen Sie den Spanner nach vorn.
- Wählen Sie **Electric**.
- Wählen Sie **Motor Number 1** (Position 1 auf dem Steuermodul).
- Wählen Sie den Motortyp.
- Geben Sie die Länge des installierten Kabels an, und speichern Sie die Einstellungen. Sie hören drei Signaltöne. Ziehen Sie den Spanner wieder nach hinten, bzw. bringen Sie den Motor wieder in seinen Halter.
- Wenn Sie Systeme konfigurieren, die über zwei Elektromotoren verfügen, wiederholen Sie die Schritte 3 bis 9, und wählen Sie Motornummer 2.
- Drücken Sie \leftarrow , bis das A-dec Logo angezeigt wird.

Nächster Schritt

Fortfahren mit „Einstellen und Testen“ auf Seite 33.

Einstellen und Testen

Einstellen des Antriebsluftdrucks

1. Drücken Sie die Fußbedienung ganz durch.
2. Stellen Sie den Durchfluss der Antriebsluft auf 483 kPa (4,83 bar) ein (Steuerelemente befinden sich am Steuerblock).



HINWEIS Mit der digitalen Druckanzeige auf der Platine des Zahnarztelements (nur A-dec 500) können Sie die Antriebsluft für die Handstückschläuche genau justieren. Beim 300 deluxe-Touchpad können Sie auch den Druck auf dem deluxe-Touchpad anzeigen, indem Sie gleichzeitig die Tasten Minus — und Plus + drücken. Der ordnungsgemäße Betriebsdruck liegt bei 469–503 kPa (4,69–5,03 bar).

Testen des Handstücks



VORSICHT Prüfen Sie den Motor vor jeder Verwendung auf Schäden und lose Teile. Wenn der Motor beschädigt ist, verwenden Sie ihn nicht.

1. Wählen Sie das Handstück.
2. Prüfen Sie über das Touchpad, ob der Motor mit allen einzustellenden Motoroptionen funktioniert. Dazu gehören:
 - Motordrehzahl
 - Motordrehrichtung



VORSICHT Achten Sie beim Entfernen oder Ersetzen von Abdeckungen darauf, keine Kabel zu beschädigen. Stellen Sie nach dem Wiederanbringen sicher, dass die Abdeckungen fest sitzen.

3. Bringen Sie die Abdeckungen wieder an.

EMC-703-Statusleuchte

LED	Beschreibung
	Obere Platine (Blau)
DS1	Ein, wenn der Strom eingeschaltet ist
DS2	Blinkt wenn der Prozessor ordnungsgemäß funktioniert
DS3	Leuchtet wenn der CAN-Bus aktiv ist
DS4	Nicht verwendet
DS5	Leuchtet bei Kommunikation zwischen den Platinen
DS6	Die 5 V-Stromversorgung funktioniert ordnungsgemäß
DS7	Die 36 V-Stromversorgung funktioniert ordnungsgemäß
DS8	Nicht verwendet
	Untere Platine (grün)
D204	Ein, wenn der Strom eingeschaltet ist
D1, D2	Abwechselnd, wenn der Prozessor ordnungsgemäß funktioniert

Aufsichtsbehördliche Angaben und Garantie

Erforderliche aufsichtsbehördliche Informationen und Informationen zur A-dec-Garantie finden Sie im Dokument *Aufsichtsbehördliche Angaben, technische Daten und Garantie* (Teilenummer 86.0221.03) in unserem Ressourcencenter unter www.a-dec.com.

Alle hier genannten Marken sind Eigentum ihrer jeweiligen Eigentümer.



A-dec Hauptniederlassung

2601 Crestview Drive
Newberg, OR 97132 USA
Tel.: +1 800 547 1883 innerhalb der USA/Kanada
Tel.: +1 503 538 7478 außerhalb der USA/Kanada
www.a-dec.com

A-dec, Inc. übernimmt keinerlei Gewährleistung für den Inhalt dieses Dokuments, einschließlich, aber nicht beschränkt auf stillschweigende Gewährleistungen der allgemeinen und besonderen Gebrauchstauglichkeit.