

Lámpara dental A-dec 570L en un sistema que no sea de comunicación de datos (DCS)

GUÍA DE INSTALACIÓN



Modelos y versiones del producto cubiertos en este documento



Modelos	Versiones	Descripción
570L	A	Lámpara dental

Lámpara dental con indicador LED en un sistema que no sea de comunicación de datos (DCS)

Elija una guía de instalación

El manual utilizado para instalar la lámpara depende de la existencia o no de un sistema de comunicación de datos (DCS).

Utilice la siguiente tabla para determinar qué guía de instalación utilizar para cada sistema.

Para cambiar esta lámpara	Número de modelo	Fecha de fabricación	Utilice esta guía de instalación
	<ul style="list-style-type: none"> A-dec 371 	Desde diciembre de 2008 hasta julio de 2010	<p>Nota: Los brazos flexibles en estos sistemas no son compatibles con la lámpara del indicador LED. Para instalar un brazo flexible que sea compatible con la lámpara del indicador LED, solicite el Núm. Pieza 28.1849.00.</p> <p><i>Lámpara dental A-dec 570L en un sistema de comunicación de datos (DCS)</i> (Núm. Pieza 86.0325.27).</p>
	<ul style="list-style-type: none"> A-dec 371 A-dec 372 	Todos los modelos después de junio de 2010	<i>Lámpara dental A-dec 570L en un sistema de comunicación de datos (DCS).</i>
	<ul style="list-style-type: none"> A-dec 571 A-dec 572 	Todos los modelos	<i>Lámpara dental A-dec 570L en un sistema de comunicación de datos (DCS).</i>
	<ul style="list-style-type: none"> Lámpara A-dec 6300 montada en pared, gabinete, techo o guía 	A partir de marzo de 2004	<i>Lámpara dental A-dec 570L en un sistema de comunicación de datos (DCS).</i>
		Desde mayo de 1993 hasta marzo de 2004	<i>Lámpara dental A-dec 570L en un sistema que no sea de comunicación de datos (DCS).</i>
		Antes de 1993	Estos sistemas no son compatibles con la lámpara del indicador LED.
	<ul style="list-style-type: none"> Montaje en poste A-dec 6300 	A partir de mayo de 1993	<i>Lámpara dental A-dec 570L en un sistema que no sea de comunicación de datos (DCS).</i>
		Antes de mayo de 1993	Estos sistemas no son compatibles con la lámpara del indicador LED.
	<ul style="list-style-type: none"> Radius A-dec 6300 	Todos los modelos	<i>Lámpara dental A-dec 570L en un sistema que no sea de comunicación de datos (DCS).</i>
	<ul style="list-style-type: none"> Montaje en unidad A-dec 6300 	Todos los modelos	<i>Lámpara dental A-dec 570L en un sistema que no sea de comunicación de datos (DCS).</i>
<ul style="list-style-type: none"> Simulador A-dec 	Todos los modelos	Para obtener instrucciones sobre cómo instalar una lámpara A-dec 570L en un simulador A-dec, comuníquese con el Servicio al cliente.	

Antes de comenzar

Herramientas recomendadas

- Juego de llaves hexagonales
- Alicates diagonales
- Pinzas de punta
- Medidor de voltaje
- Destornillador de cabeza plana
- Llave de combinación de 1/2 pulg.
- Cinta antiestática para la muñeca

Información importante

1. Apague la energía al sistema antes de comenzar con estos procedimientos.



ADVERTENCIA Si no apaga el aparato o desconecta la alimentación antes de comenzar este procedimiento, se puede dañar el producto y pueden producirse lesiones graves o, incluso, la muerte.



ATENCIÓN La electricidad estática afecta las placas de circuitos. Se deben tomar precauciones contra la descarga electrostática (electrostatic discharge, ESD) al tocar una placa de circuitos o al hacer conexiones desde esa placa o hacia ella. Solo un electricista o una persona cualificada para prestar el servicio deben instalar las placas de circuitos.



PRECAUCIÓN Cuando retire o reemplace las cubiertas, tenga cuidado de no dañar ningún cableado. Verifique que las tapas estén seguras después de reemplazarlas.

Desinstale el portalámpara solamente

Coloque la traba del brazo flexible

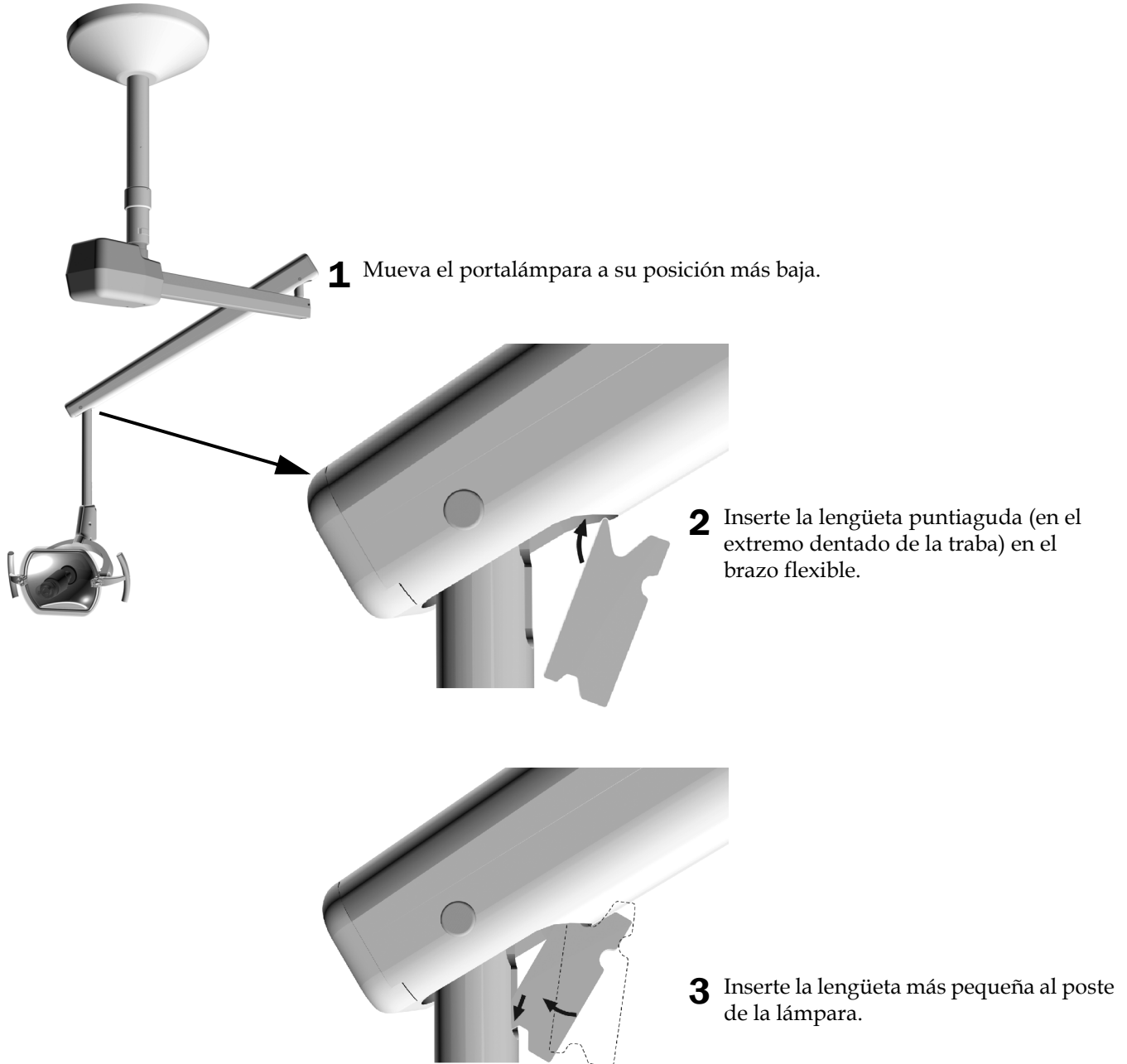

Quite el portalámpara solamente

Observe la sección para obtener instrucciones sobre cómo desconectar el cable de la lámpara para la configuración del sistema.

- En esta página, se encuentra la sección “Cubiertas protectoras del portalámpara con tres tornillos”.
- En la página 8 se encuentra la sección “Cubiertas protectoras del portalámpara con dos tornillos”.

Cubiertas protectoras del portalámpara con tres tornillos

Herramientas recomendadas

- Llaves hexagonales de 5/64 pulg. y 5/32 pulg.
- Alicates diagonales
- Pinzas de punta

Tarea 1.

- 1** Extraiga este extremo de la cubierta del alojamiento del interruptor.
El otro extremo está conectado a un aprietacable.

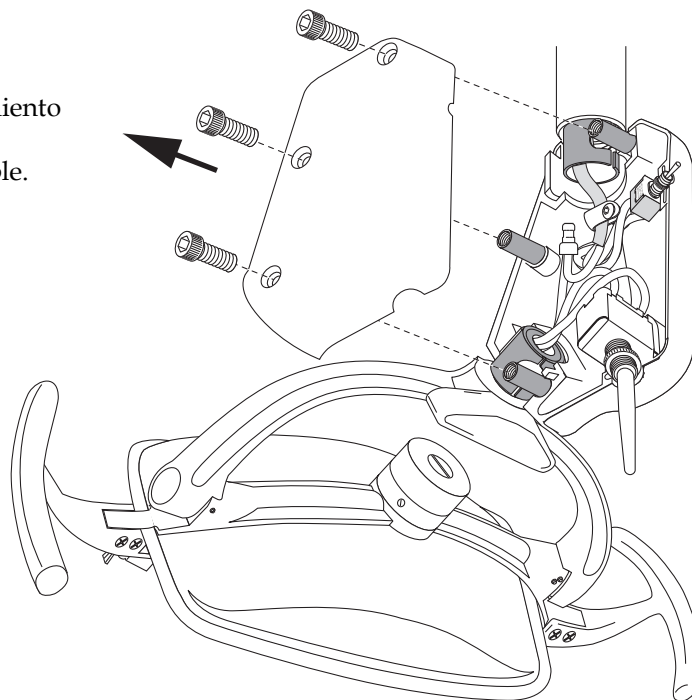

Tarea 2.

1 Extraiga el aprietacable.

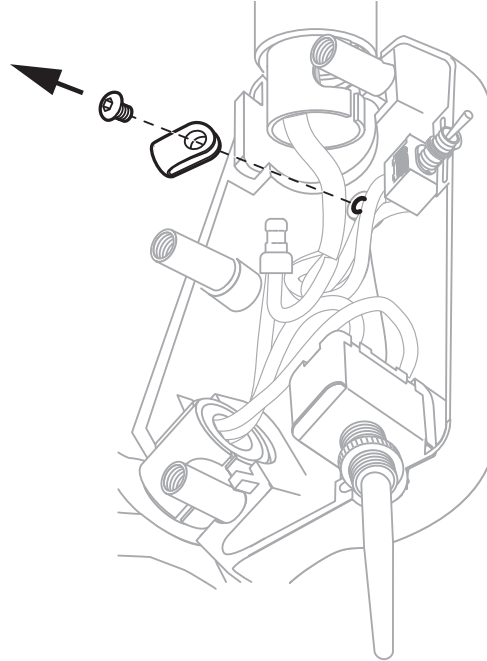

Tarea 3.

Se muestra el modelo A-dec montado en el techo, 1994-2004

1 Corte los cables junto a los rebordes.

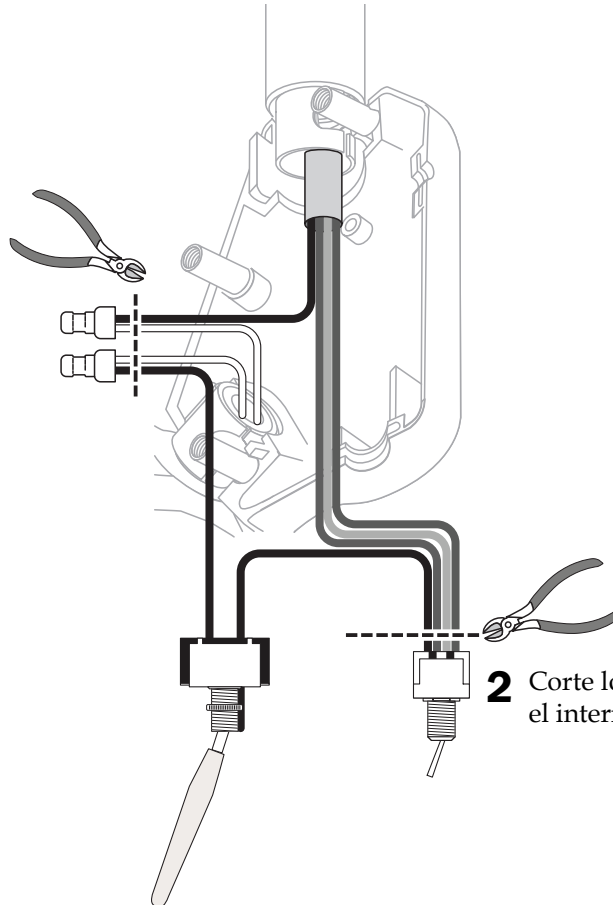

2 Corte los cables que conectan el interruptor junto a este.

Tarea 4.

- 1 Sostenga la clavija.

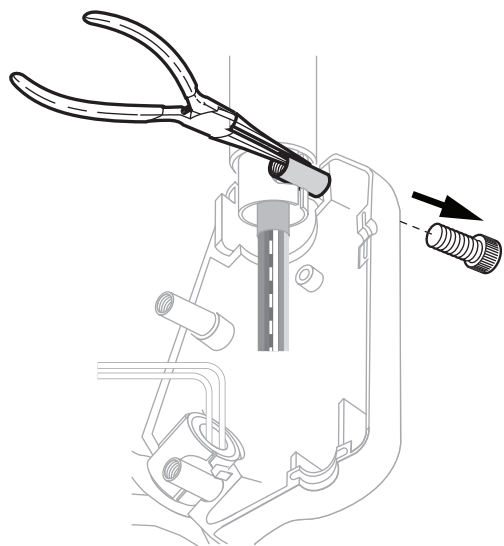

- 2 Extraiga el tornillo superior.

Tarea 5.

- 1 Quite la clavija.
- 2 Quite el portalámpara y el casquillo de latón.



NOTA Asegúrese de que el tope fijo se mantenga instalado en la articulación del portalámpara. Se utilizará con la lámpara del indicador LED.

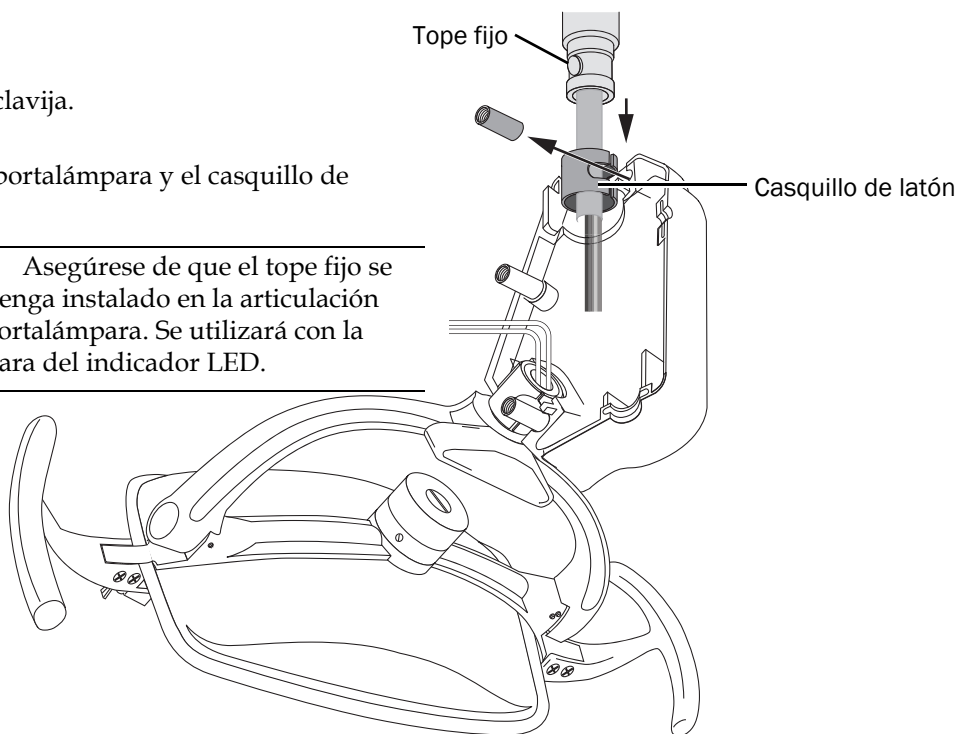

Cubiertas protectoras del portalámpara con dos tornillos

Herramientas recomendadas

- Llaves hexagonales de 5/64 pulg., 1/8 pulg. y 5/32 pulg.
- Alicates diagonales

Tarea 1.

- 1** Extraiga la cubierta del alojamiento del interruptor.

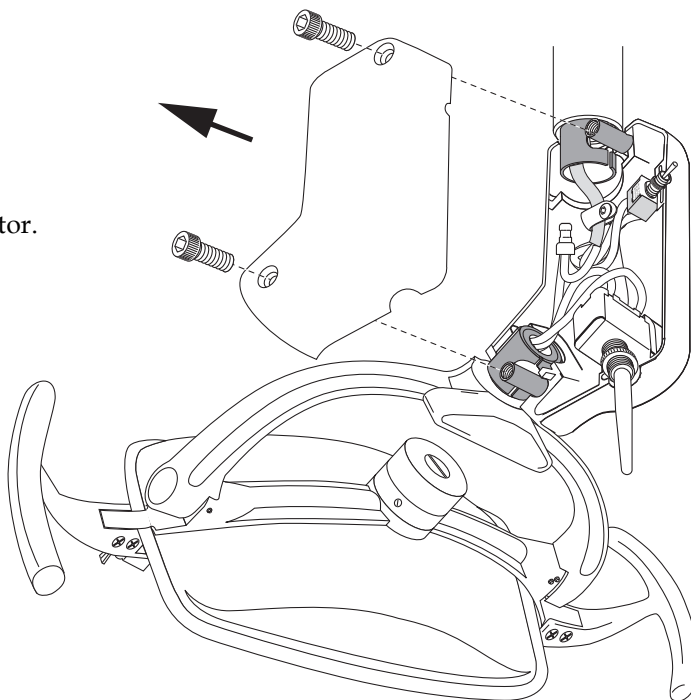

Tarea 2.

- 1 Extraiga el aprietacable.

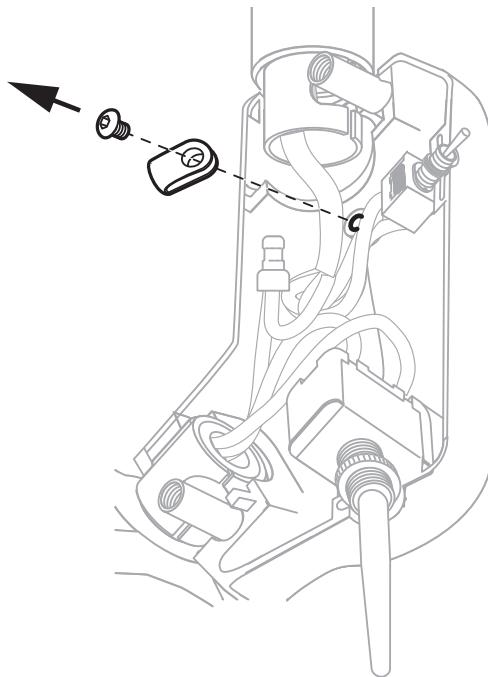

Tarea 3.

Se muestra el modelo A-dec montado en la pared, 1994-2000

- 1 Corte los cables junto a los rebordes.

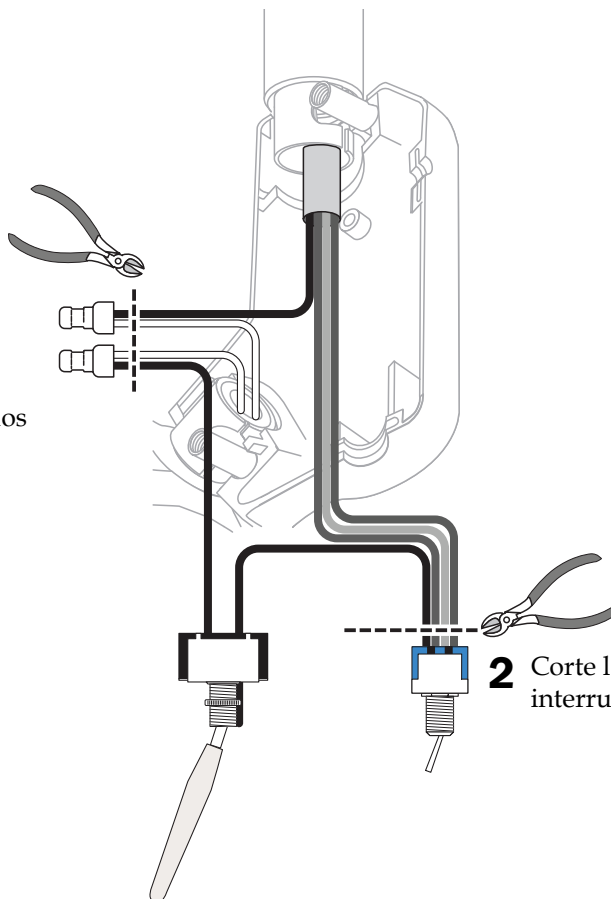

- 2 Corte los cables que conectan el interruptor junto a este.

Tarea 4.

1 Quite la clavija.

2 Quite el portalámpara y el casquillo de latón.



NOTA Asegúrese de que el tope fijo se mantenga instalado en la articulación del portalámpara. Se utilizará con la lámpara del indicador LED.

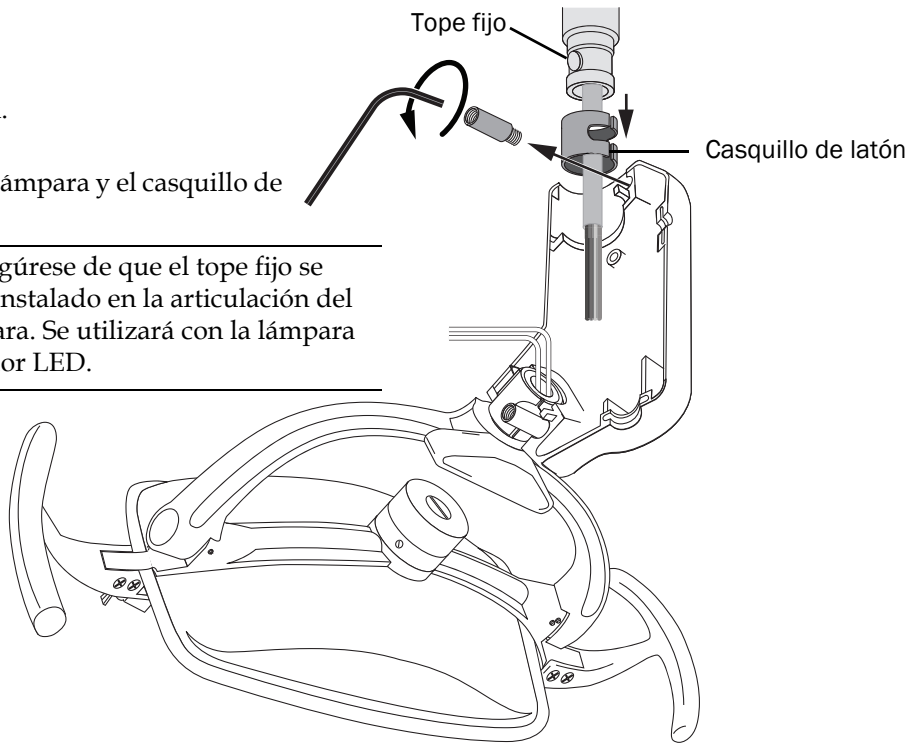

Instalación del portalámpara

Sujete el portalámpara

Herramientas recomendadas

- Alicates diagonales
- Llaves hexagonales de 5/64 pulg. y 7/64 pulg.

Tarea 1.

- 1** Para las lámparas de montaje en poste A-dec, de montaje en unidad 6300 y de montaje Radius 6300, quite la traba del brazo flexible. En todas las otras configuraciones, la traba se mantiene en su lugar.

- 2** Corte los cables a 75 mm (3 pulg.) de la articulación.



PRECAUCIÓN Los cables deben tener una longitud de 75 mm (3 pulg.) para evitar que se dañe la lámpara.

- 3** Quite 10 mm (3/8 pulg.) en todos los cables.



ADVERTENCIA Debe quitarse una parte de todos los cables para realizar las conexiones adecuadas y asegurar las tuercas.

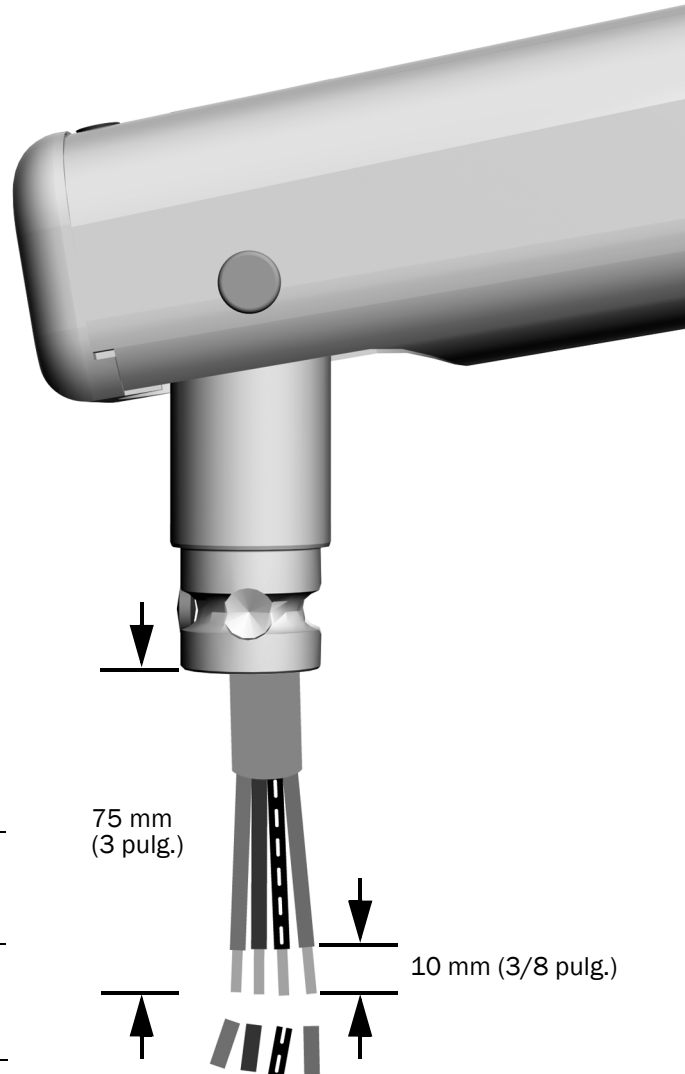

Tarea 2.

- 1** Aplique Lubriplate™ a la articulación.
- 2** Deslice la tapa sobre la articulación.
- 3** Verifique que el tope fijo esté instalado.
- 4** Desplace el cojinete de giro sobre la articulación. Asegúrese de que la muesca no quede sobre el tope fijo.

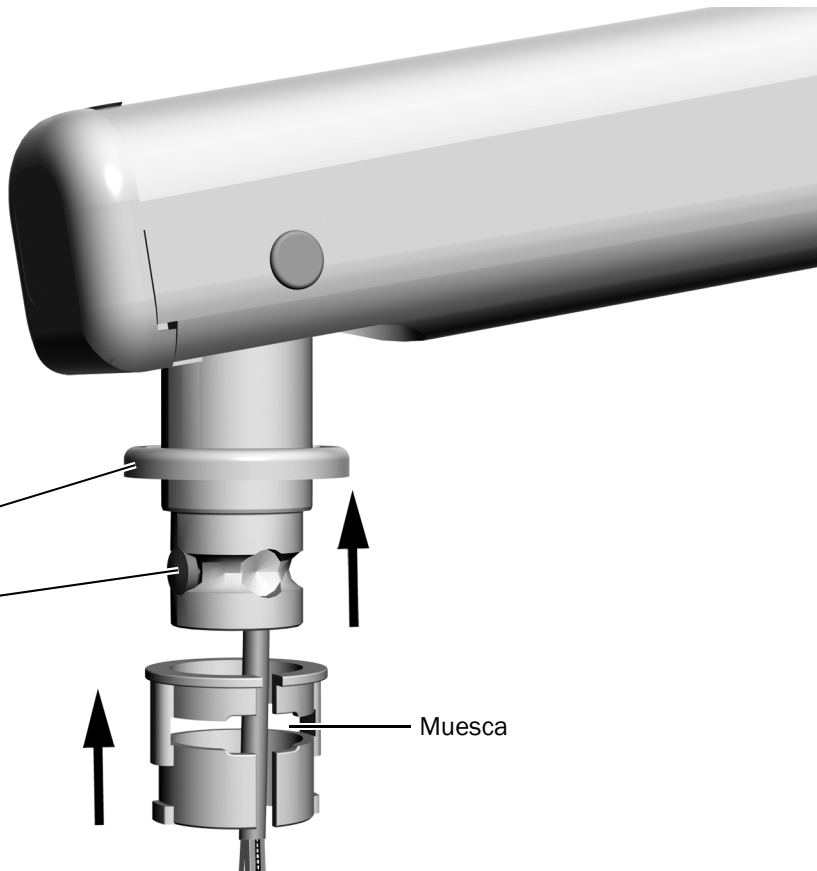

Tarea 3.

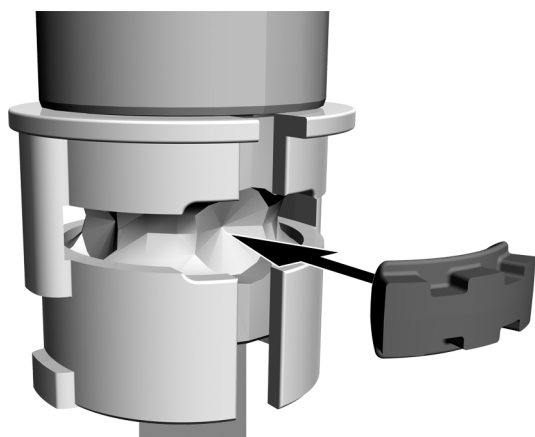

- 1** Inserte el tope de rotación con su extremo cóncavo hacia la articulación.

Tamaño real
del tope de
rotación

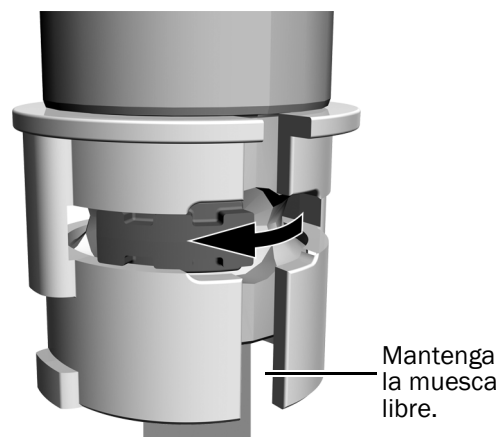

- 2** Deslice el tope de rotación de la ranura hasta que deje de trabar la muesca.

Tarea 4.



PRECAUCIÓN Cuando retire o reemplace las cubiertas, tenga cuidado de no dañar ningún cableado. Verifique que las tapas estén seguras después de reemplazarlas.

- 1** Retire los dos tornillos que fijan la cubierta del alojamiento del accionador.

Tarea 5.

- 1** Tome el alojamiento del accionador y use los pulgares para presionar la cubierta del alojamiento del accionador fuera del alojamiento del accionador.

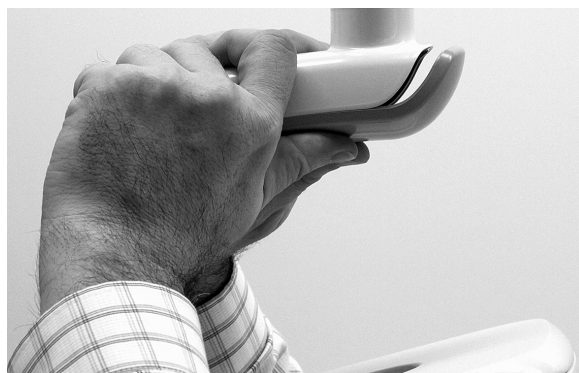
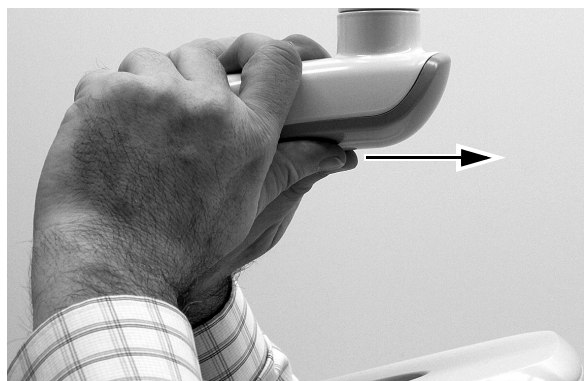

Tarea 6.

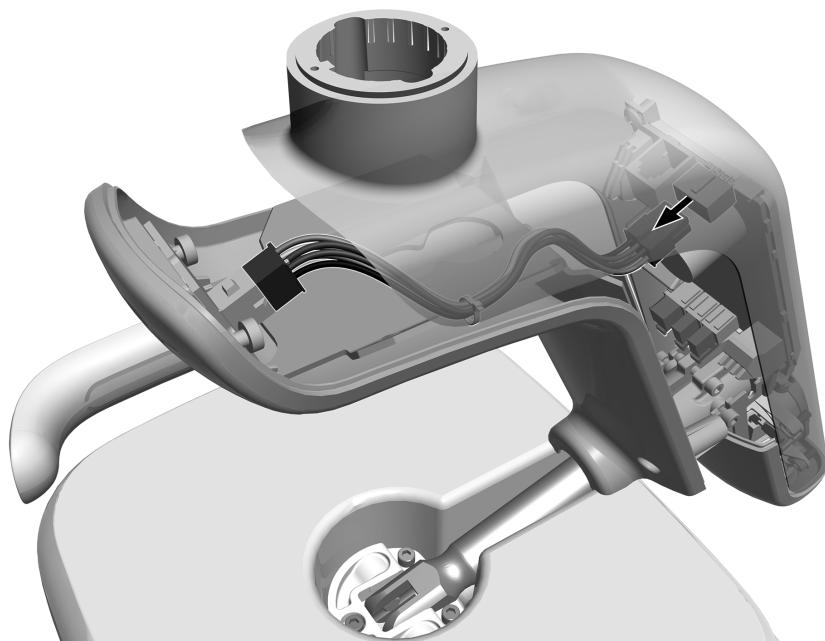

- 1** Desenchufe el ensamblaje del cable del indicador.

Tarea 7.

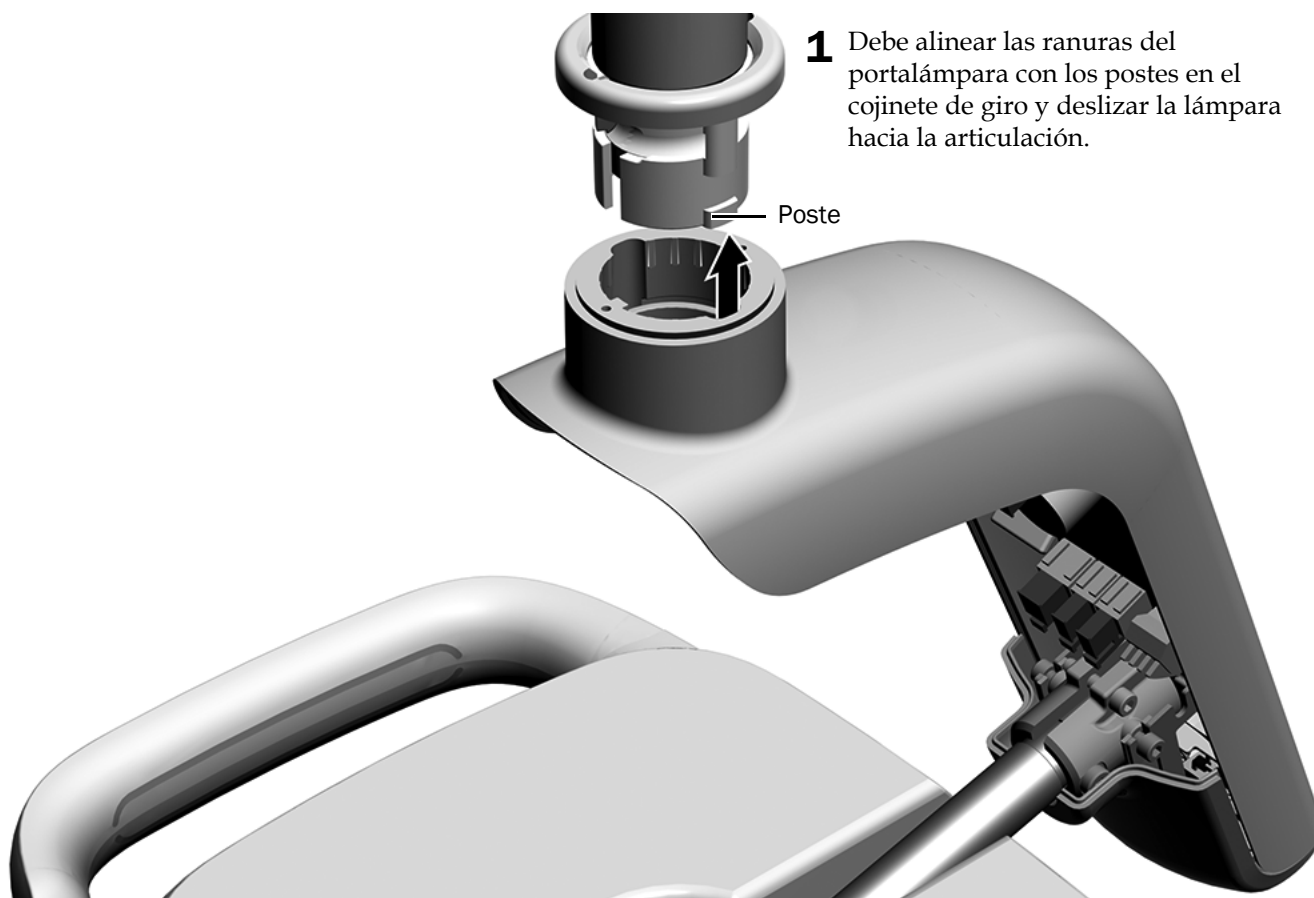

- 1** Debe alinear las ranuras del portalámpara con los postes en el cojinete de giro y deslizar la lámpara hacia la articulación.

Tarea 8.

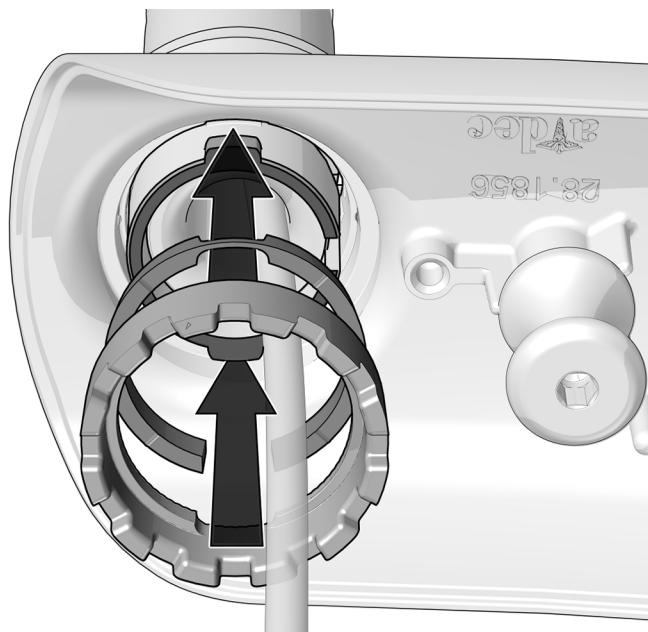

- 1 Inserte el plato de presión y el ajuste de fricción.



PRECAUCIÓN Cuando comience a instalar el ajuste de fricción, debe alinear cuidadosamente las roscas para evitar que estas se dañen.

Tarea 9.

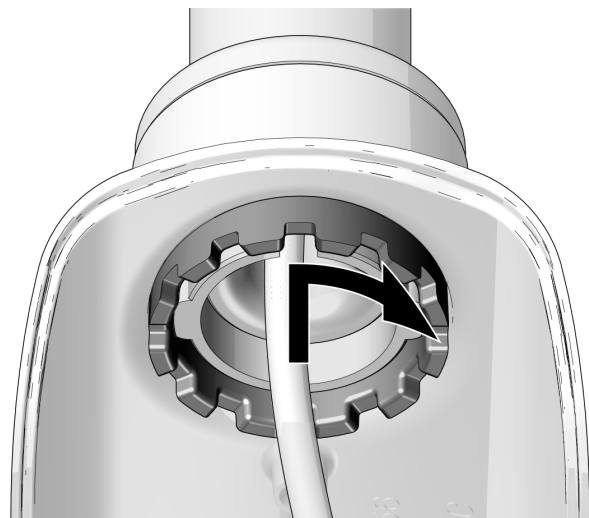

- 1 Atornille el cuello de ajuste de fricción hasta que el portalámpara se mueva ligeramente y alcance la posición adecuada.

Tarea 10.



- 1 Utilice una llave hexagonal de 5/64 pulg. para colocar los dos tornillos en la tapa superior. Cuando haya colocado los dos tornillos, asegúrelos firmemente.

Conecte el portalámpara

Herramienta recomendada

- Medidor de voltaje

Tarea 1.

- 1 Conecte el cable interruptor negro (del kit) al terminal 0 V.

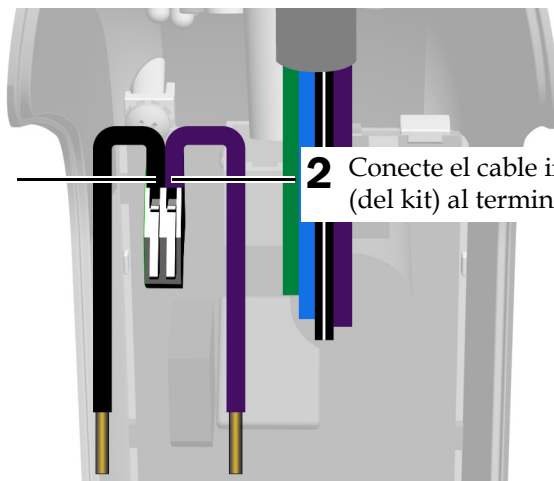

- 2 Conecte el cable interruptor violeta (del kit) al terminal 24 V.

Tarea 2.

- 1 Encienda el sistema.
- 2 Utilice un medidor de voltaje de CA para determinar el cable con la diferencia más amplia de voltaje en comparación con el voltaje del cable negro o negro/blanco (según el sistema). Asegúrese también de que el cable tenga, por lo menos, 15 voltios de corriente alterna.



NOTA La cantidad y el color de los cables variará según el sistema.

- 3 Apague el sistema.

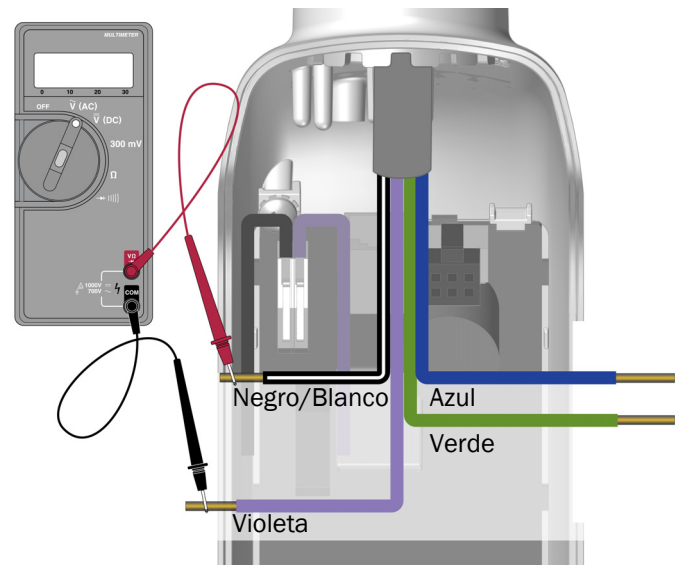

Tarea 3.

- 1 Una el cable negro o el cable negro/blanco con el conector WAGO® que tiene un cable negro.
- 2 Una el cable que tenga mayor diferencia de voltaje con el conector WAGO que tiene un cable violeta. Mientras este cable se encuentre conectado al terminal de 24 V, es aceptable que no tenga una potencia completa de 24 V, es aceptable que no tenga una potencia completa de 24 voltios. El rango de alimentación para el funcionamiento del terminal de 24 V es de 15 a 28 voltios de corriente alterna.

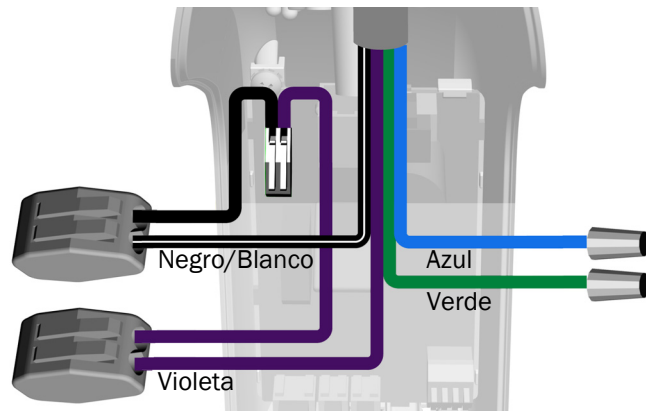

NOTA No instale la cubierta del alojamiento del accionador después de realizar las conexiones. Deberá instalar la cubierta después de ajustar la tensión de la rotación.

- 3 Tape los cables restantes.

Tarea 4.

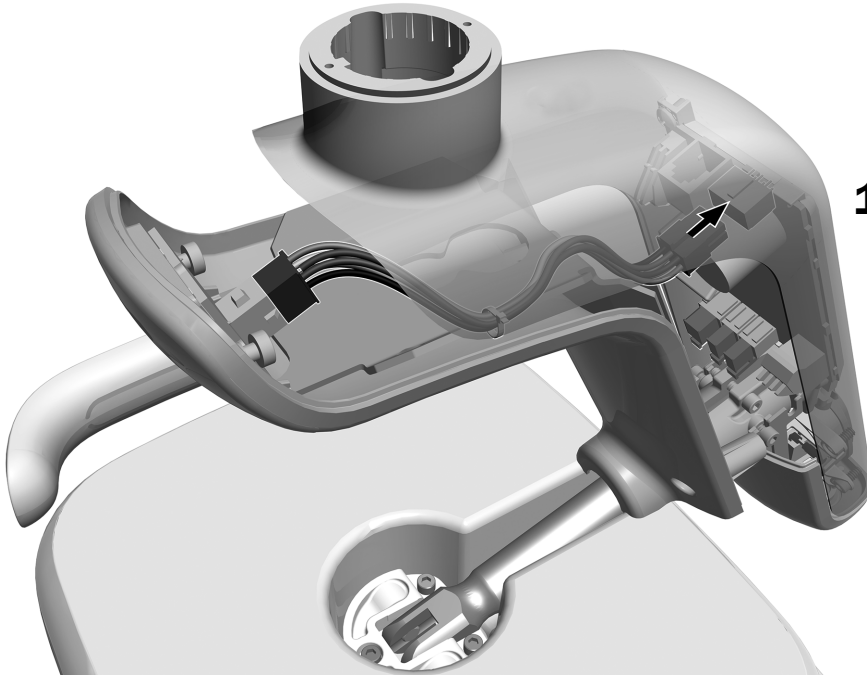

- 1** Enchufe el ensamblaje del cable del indicador.

Pruebe la lámpara dental

Tarea 1.

1. Encienda el sistema.
2. Mueva la mano a 76 mm (3 pulgadas) del sensor de aproximación de encendido y apagado para encender la luz.
3. Presione los botones de modo para probar la lámpara en cada modo.
4. Para cada modo, verifique que se ilumine la luz correcta en el alojamiento del accionador.
5. Si no funciona correctamente, verifique las conexiones del cableado.

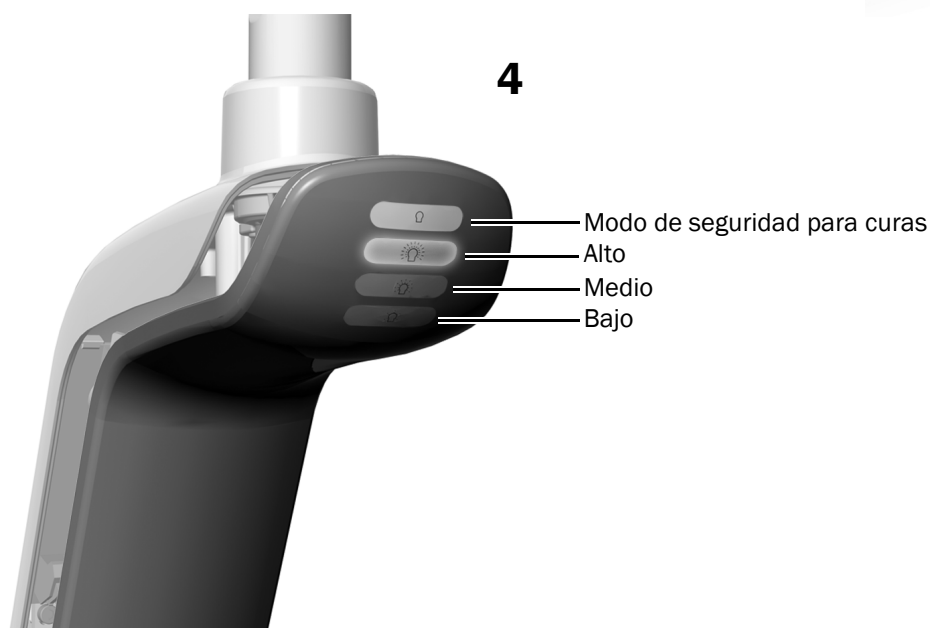
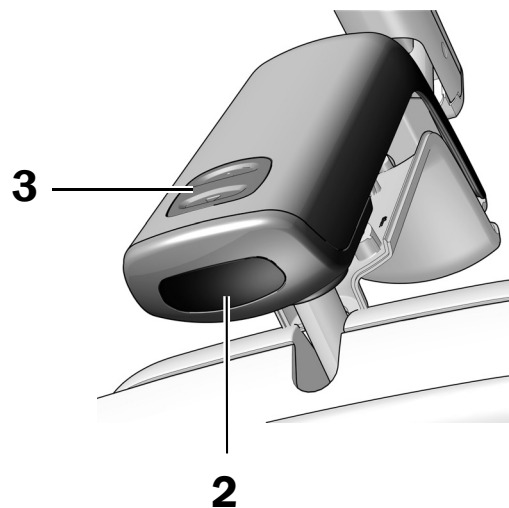

Preparación y ajuste de la lámpara

Ajuste de la tensión de rotación

Pruebe la tensión de rotación del cabezal de la lámpara. Si se debe ajustar, siga las instrucciones correspondientes al tipo de tensión que ajustará.

Herramienta recomendada

- Llave hexagonal de 7/64 pulg.

Ajuste de la tensión horizontal y diagonal

Tarea 1.

- 1** Para ajustar la tensión horizontal, gire el ajuste de fricción. En el sentido horario aumenta la tensión.

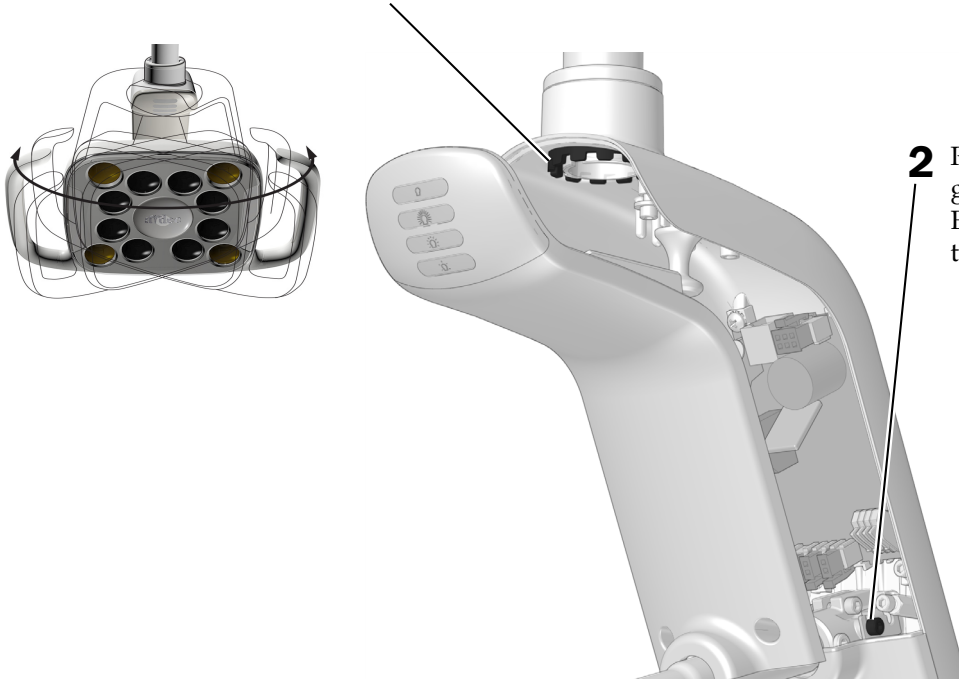

- 2** Para ajustar la tensión diagonal, gire el tornillo de tope. En el sentido horario aumenta la tensión.

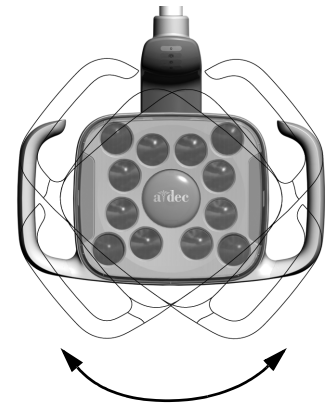

Reinstalación de la cubierta del alojamiento del accionador



PRECAUCIÓN Cuando retire o reemplace las cubiertas, tenga cuidado de no dañar ningún cableado. Verifique que las tapas estén seguras después de reemplazarlas.

Tarea 1.



- 1** Posicione la cubierta del alojamiento del accionador de manera que la cerradura encaje alrededor del poste; luego empuje la cubierta del alojamiento del accionador en su posición con la palma de la mano.



- 2** Use dos tornillos para fijar la cubierta.

Ajuste de la tensión vertical

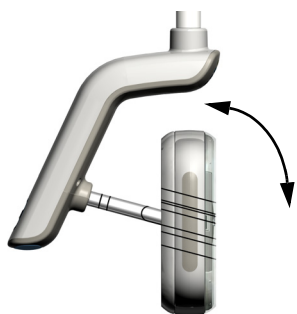

- 1** Para ajustar la tensión, gire el tornillo.
En el sentido horario aumenta la tensión.



Ajuste del contrapeso del brazo flexible de la lámpara dental

Verifique que el brazo flexible de la lámpara dental no se desplace. Si la lámpara dental se desplaza, complete los siguientes pasos para ajustar el contrapeso del brazo flexible.

Herramientas recomendadas

- Destornillador de cabeza plana
- Llave hexagonal de 5/64 pulg.
- Llave de combinación de 1/2 pulg.

1. Retire el tapón terminal.
2. Retire los dos tornillos que aseguran la cubierta.
3. Retire la cubierta.
4. Ajuste la tuerca en el extremo del resorte.
Si la lámpara dental se desplaza hacia arriba, gire la tuerca en el sentido antihorario.
Si la lámpara dental se desplaza hacia abajo, gire la tuerca en el sentido horario.
5. Vuelva a colocar la cubierta en el brazo flexible (pero aún no vuelva a acoplarla). Revise si hay desplazamiento.
6. Repita los pasos 4 y 5 hasta que se elimine el desplazamiento.

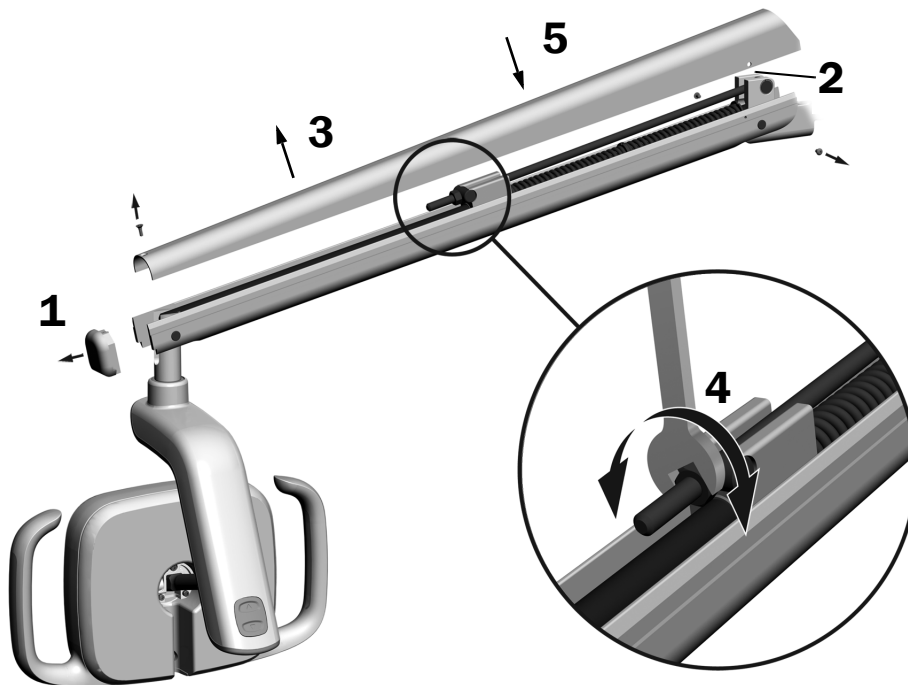

NOTA Se puede instalar un kit de límite de parada de desplazamiento opcional (Núm. Pieza 90.1044.00) para limitar el movimiento ascendente y descendente del brazo flexible.

Garantía e información normativa

Para la información reglamentaria requerida y la garantía de A-dec, consulte el documento: *Información reglamentaria, especificaciones y garantía* (Núm.º Pieza 86.0221.27) disponible en el Centro de Recursos en www.a-dec.com.

Todas las marcas citadas en el presente documento son propiedad de sus respectivos dueños.



Oficinas centrales de A-dec

2601 Crestview Drive
Newberg, OR 97132, EE. UU.
Tel: 1.800.547.1883 en EE. UU./Canadá
Tel: 1.503.538.7478 fuera de EE. UU./Canadá
Fax: 1.503.538.0276
www.a-dec.com

A-dec Inc. no ofrece ningún tipo de garantía con respecto al contenido de este documento que incluye, entre otros aspectos, garantías implícitas de comerciabilidad y adecuación para un propósito en particular.



86.0350.27 Rev E
Fecha de publicación: 09/04/2021
Derechos de autor 2021 A-dec Inc.
Todos los derechos reservados.
IGrphpor22